

## OPT45 – Ametista: un ottimo sistema di pronto soccorso.



*... il colore dei cristalli e dei quarzi ci aiuterà a ricordare le varie Piattaforme Opzioni che iniziamo a studiare e a confrontare ...*

La leggenda vuole che il Dio Bacco, offeso dal poco rispetto degli umani, avesse deciso di far divorare dalle proprie belve la prima persona incontrata lungo il cammino. Il destino volle poi che Bacco si imbattesse in una vergine di nome **Ametista** che si stava recando al tempio di Diana.

Attaccata dalle belve di Bacco, Ametista implorò il soccorso della dea che, per proteggerla, la tramutò in una splendida pietra bianca.

Di fronte al prodigio, pentito della propria crudeltà e in segno di omaggio, Bacco versò un po' di succo d'uva sulla pietra, conferendole, da allora, il caratteristico colore violetto.

Non temete, non avete sbagliato Corso ! Siete sempre sintonizzati sul Corso Opzioni della Borsa Italiana di [www.francescocaranti.com](http://www.francescocaranti.com)

Semplicemente, il colore dei cristalli e dei quarzi ci aiuterà a partire da questa puntata, semplicemente a ricordare le varie **Piattaforme Opzioni** che studieremo e confronteremo.

**Ametista** è il nome che ho scelto per la Piattaforma Opzioni costruita sul Trading System di Alfiero ... vi ricordate?

Magari, se avete tempo, provate a riguardarvi quella lezione: "Applicazione e ottimizzazione di Trading Systems", un contributo molto utile per tutte le considerazioni che faremo.

Ciò che importa, d'ora in poi, sarà ricordare i vari accostamenti cromatici delle Piattaforme (un po' come quando, nella prima parte del Corso, il Marrone era servito ad associare il Condor e l'Arancio la Butterfly).

Il violetto che ho scelto per il lavoro di Alfiero è di per sé un colore calmante ... pare poi che la Cristalloterapia conferisca all'ametista poteri benefici sul **Chakra di Ajna** cioè sul centro energetico del **Terzo Occhio** ... naturalmente per chi crede a queste cose, si intende.

Da oggi, dunque, ogni cristallo corrisponderà a un certo Sistema e, indirettamente, a un ben determinato colore del Cruscotto della Piattaforma Opzioni.

**Unica eccezione: Tally-SP© che resta tale e quale.**

Il viola dell'Ametista, sul piano psichico, permette di migliorare il controllo di se stessi, situazione questa che era sfuggita di mano ad Alfiero, preoccupato e angosciato di non essere riuscito a scoprire niente di valido.

Quello che vedremo oggi, tramite Ametista, è una specie di dimostrazione di 'Pronto Soccorso Opzioni' ... passatemi il parallelo.

Vedremo come un Trading System che 'non funziona' possa essere trasformato in una 'macchinetta funzionante' tramite le Opzioni, ovviamente.

Tornando al contributo precedente, Alfiero aveva preso carta, penna ed Excel e aveva creato un Trading System elementare.

Vediamo un estratto di quell'articolo:

- 1) Alfiero ha preso in considerazione il primo blocco di dati (Back Test) e ha costruito una Media Mobile Semplice con dominio 10 giorni tramite un foglio Excel.
- 2) La scelta del dominio 10 è stata del tutto arbitraria: visualizzando il grafico corrispondente, la **MM10S** si adattava molto bene (almeno otticamente) all'andamento del MIB30.
- 3) Alfiero ha così creato la formula corrispondente mov(c,10,s) e l'ha sottoposta al **System Tester** di Metastock per verificarne la validità.
- 4) I risultati si sono dimostrati incoraggianti: in particolare la **Equity Line** ha stazionato sempre sopra la linea dello zero. In altre parole, almeno nel Back Test, la formula ha sempre prodotto un guadagno:



- Ho preso in esame il Back Test e ho costruito delle Medie Mobili Semplici.
- Il grafico di quella con dominio a 10 giorni non mi è sembrato per niente male.
- Ho eseguito il System Tester.
- I risultati sono ottimi: l'Equity Line è sempre positiva !!!

Alfiero ha avuto 'fiuto' : il suo TS (nel Back Test) non sembra per niente male !

Rivediamolo:



... ma siamo solo al primo passo: dobbiamo verificare se si tratta di una combinazione 'fortunata' o se davvero Alfiero ha individuato la regola giusta del suo TS.

Quindi procediamo ad effettuare **lo stesso test** sul **Secondo Blocco** di dati in esame: quello più corposo - 968 giorni di Borsa dal 14 dicembre 1998 all' 11 ottobre 2002.

Ci troviamo nella fase dello **Study**, cioè sotto le forche caudine degli Analisti Tecnici.

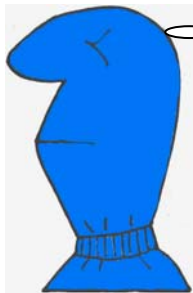

Sono in ansia: il valore 10 della Media Mobile Semplice è un caso fortuito oppure ho davvero trovato l'Eldorado ?

**Che cosa sarebbe successo se Alfiero avesse utilizzato la Media Mobile a 10 giorni durante questo lungo periodo di quasi 4 anni? Avrebbe guadagnato o avrebbe perso?**

Vediamo:

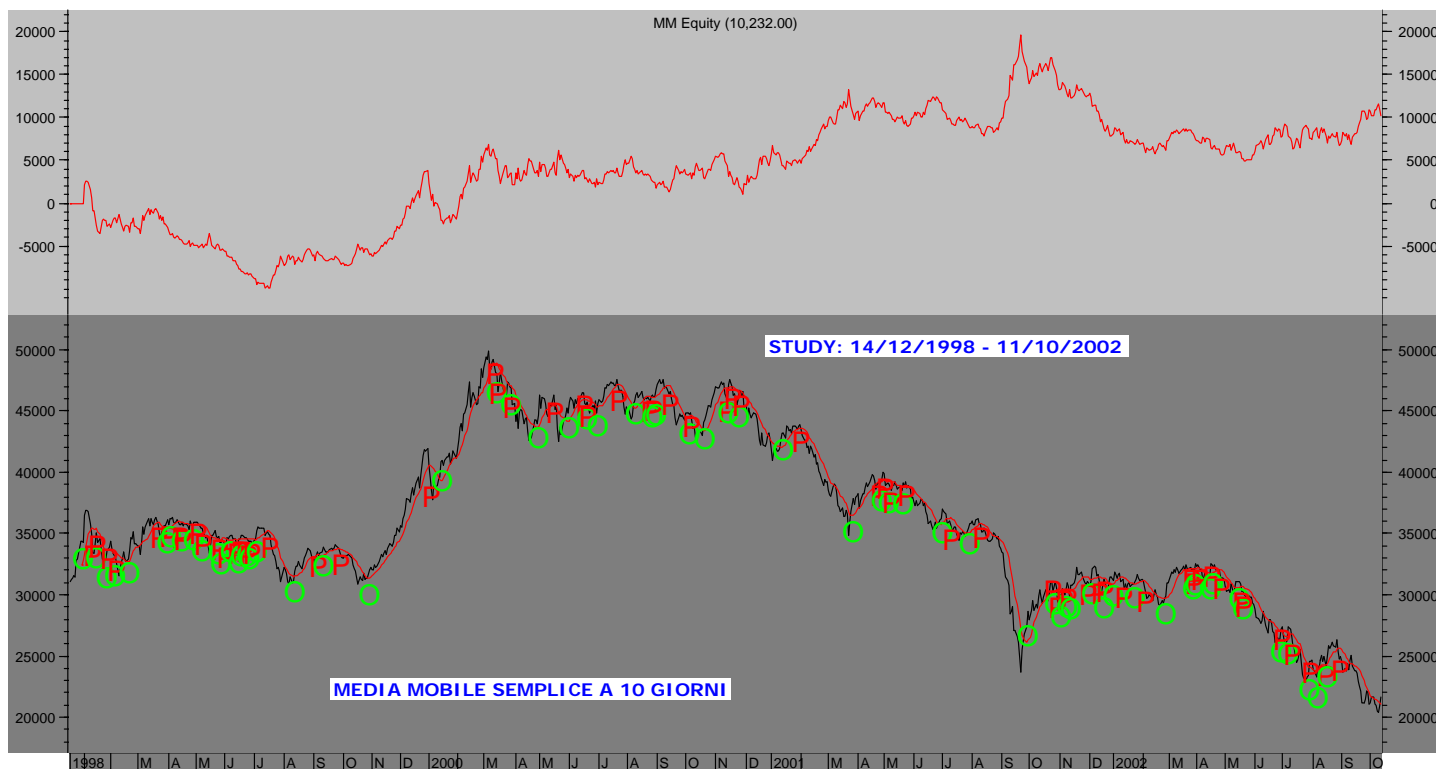

**Nota:**

Alcune regole pratiche di "lettura" della Equity Line.

1. La Curva non deve passare sotto la linea dello zero (o quanto meno raramente e solo all'inizio e per valori molto bassi)

2. L'andamento deve essere costante: in pratica si dovrà vedere un diagramma simile a una retta inclinata.
3. Alle Equity Line molto aggressive ma irregolari si devono preferire linee meno inclinate ma più regolari.

Vi ricordo che il termine usato per evidenziare il passaggio della Equity sotto la linea dello zero si definisce **Drawdown**.

**La curva di Azzurri non è un gran ché: è partita subito male, poi si è un po' ripresa e ha finito senza infamia e senza lode.**

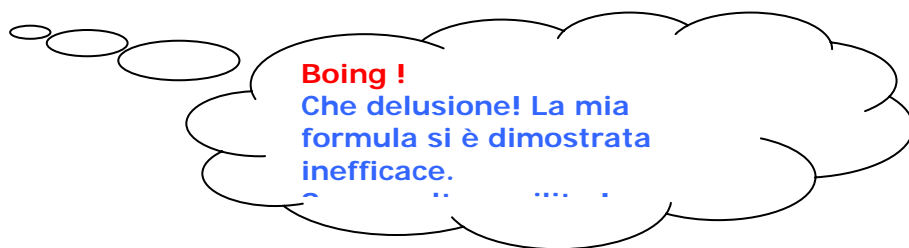
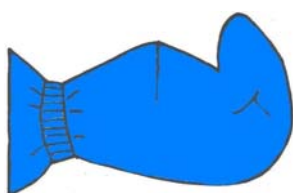

Vediamo ora cosa sarebbe realmente successo se Alfiero avesse avuto a portata di mano **Ametista**, cioè una Piattaforma Opzioni costruita attorno al suo Trading System.

Ma prima di procedere con Ametista, vorrei rispondere, qui sul Sito, a una domanda che mi è arrivata da alcuni di voi.

Eccola: **se io mi fornisco della Piattaforma Tally-SP, potrò utilizzarla per testare tutti i Trading System che voglio?**

La risposta è negativa, e vediamo perché attraverso una spiegazione un po' molto informatica, ma doverosa, a questo punto.

Per ricavare una Piattaforma Opzioni si passa attraverso questi 3 steps:

- 1) Si studiano le regole del TS e si 'passano' ad Excel, a Metastock o a qualsiasi software di Borsa in modo da ricavare un file di 'Segnali' del tipo: SSSSSSSS LLLL SSSSSSSS LLLL cioè una sequenza di segnali, uno per ciascun giorno di Borsa.
- 2) Questo file entra in un programma di calcolo (Piattaforma Calcolate) che ha il compito di estrarre dal Data Base delle MIBO tutte le Opzioni, per così dire **"centrate" sui giorni di 'svolta'** della sequenza di segnali esaminata.

Mi spiego meglio: supponiamo due TS: TS1 e TS2 con queste due diverse sequenze di segnali:

Giorno	Sottostante	Segnale TS1	Segnale TS2
1	50000	L	L
2	50130	L	L
3	50710	L	S
4	50312	L	S
5	49810	S	S
6	49777	S	S
7	49830	S	S
8	49500	S	S

Come vedete da questo esempio, TS1 e TS2 girano da long a short in due giornate diverse:

TS1 il giorno 5 con sottostante a 49810

TS2 il giorno 3 con sottostante a 50710.

Ciò significa che i dati che Piattaforma Calcolate dovrà estrarre nei due casi sono molto diversi:

- Per TS1 le Opzioni corrispondenti agli strike Put e Call di 49810
- Per TS2 quelle corrispondenti agli strike Put e Call di 50710.

Nel primo caso lo sviluppo è: Call 49500, 50000, 50500, 51000 Put 50000  
49500 49000 48500

Nel secondo è: Call 50500, 51000, 51500, 52000 Put 51000  
50500 50000 49500

il tutto considerando le 3 scadenze (1<sup>^</sup>, 2<sup>^</sup>, 3<sup>^</sup>), i tipi prezzo (Minimo Massimo Medio Closing) e i Volumi.

In pratica, ad ogni inversione, il programma estrae dal Data Base:

8 strike \* 3 scadenze \* 4 prezzi = 96 prezzi e 24 volumi, cioè **120 dati**.

**L'estrazione avviene dunque in funzione del Segnale e quindi dipende dal Trading System applicato.**

3) I dati estratti vengono passati al programma definitivo (Piattaforma).

Chiarito questo punto, ritorniamo al Trading System di Alfiero che aveva insita questa regola:

- Enter Long Quando la media mobile semplice a 10 giorni di ieri è **minore** di quella di oggi
- Enter Short Quando la media mobile semplice a 10 giorni di ieri è **maggiore** di quella di oggi.

Facciamo 'passare' il programma a Excel (o a Metastock) e ricaviamo la sequenza di segnali (es: SSSSSS LL SSSS...).

Trasferiamo i Segnali sul programma di Calcolo della Piattaforma.

Trasferiamo i risultati sulla Piattaforma vera e propria.

Vediamo che succede, senza caricare, per ora, i bottoni del Q-Box.

Ecco **Ametista senza Opzioni**:

**TS "AMETISTA"**  
Francesco Caranti 2005

Rel 05.9

Start:	02-01-1998
End:	22-03-2004
Com MIBO	€ 6
Com Future	€ 5

Expir 1  
 Expir 2  
 Expir 3

Low  
 High  
 Middle

← STRIKE

<b>PUT conditions:</b>	-1500	-1000	-500	NEAR
When Long				
When Short				

↑ QUANTITY ↓

Go !

→ STRIKE

NEAR	+ 500	+ 1000	+ 1500	<b>CALL conditions:</b>
				When Long
				When Short

↑ QUANTITY ↓

Last Equity: € 17.655      Last Equity: € 0

**Equity M.Future**

**Equity MIBO**

Il grafico grigio rappresenta l'Equity di Alfiero: come vedete non è un granché: motivo di avvillimento del nostro amico Fumetto.

Vogliamo ora vedere come si possa fare a **correggere i risultati a nostro favore sfruttando le Opzioni.**

Ecco fatto: carichiamo le 2 Q-box in questo modo.

Ottimo: ci siamo riusciti !!!

**TS "AMETISTA"**  
Francesco Caranti 2005

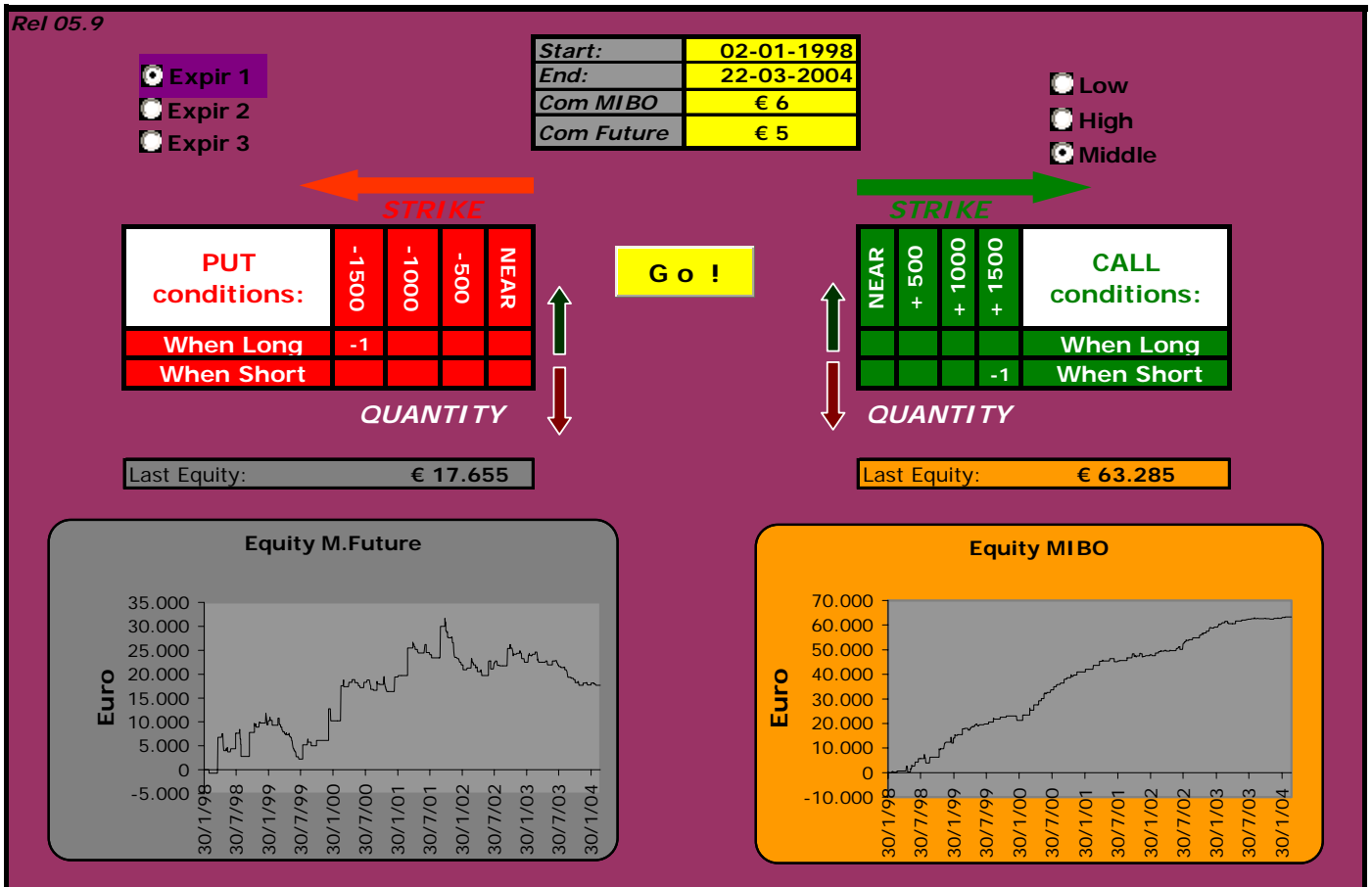

Le Opzioni hanno corretto l'errore del Trading System di Alfiero.

L'Equity delle Opzioni (in arancione) adesso è stupenda: presenta un angolo di salita molto interessante.

E' bastato semplicemente usare questo stratagemma:

- When Long Vendere una Put al 4° scatto (At The Money)
- When Short Vendere una Call sempre al 4° scatto.

Ma questa non è l'unica condizione vantaggiosa: ne esistono molte altre che si possono ottenere spostando via via le pedine delle Q-Box.

Vi lascio con questi risultati incoraggianti: grazie alle Opzioni abbiamo, per così dire, raddrizzato una Equity un po' 'storta'.

La prossima volta faremo un altro passo avanti nel nostro fantastico viaggio tra i numeri.

Cambieremo Cristallo: sarà la volta del Diaspro, il quarzo del Chakra di Muladhara.

Provare per credere!

Vi attendo presto.

Francesco Caranti

## OPT46 – Un Diaspro Rosso per dare massima fiducia ai Sistemi.



*... la Piattaforma Diaspro si rivela utile per mettere da parte i preconcetti sull'inefficienza del Trading System ...*

L'Ametista della puntata precedente ha dimostrato in modo inequivocabile l'enorme potenzialità degli Strumenti Opzioni quando si tratta di armonizzare e migliorare i risultati del Trading System.

L'entusiasmo che state manifestando per le Opzioni <gli strumenti derivati sicuramente più intelligenti della Borsa> sprona la nostra Squadra a correre sempre più veloce nella direzione della conoscenza tecnica, delle strategie e dell'impianto globale indispensabile a gestire il portafoglio evitando di cadere in qualche buca.

In effetti, la possibilità di "raddrizzare" l'Equity di un TS lavorando semplicemente attraverso lo 'scambio' di un'Opzione con un'altra Opzione è qualcosa di veramente confortante e forse anche un po' magico.

E a proposito di magie (Ametista insegna) oggi ne vedremo un'altra altrettanto curiosa, quella del **Diaspro**.

**La Piattaforma Diaspro si rivelerà utile per mettere da parte molti preconcetti sull'inefficienza dei Sistemi automatici di compra-vendita.**

Quando sentirete parlar male del Trading System, sarei felice se il vostro pensiero corresse all'esperimento che faremo oggi ... un po' come quando vi siete sentiti dire che il Mercato Opzioni è poco Liquido e, in quel caso, avete ammutolito l'interlocutore argomentandogli la lezione specifica: **"Opzioni: una leggenda da sfatare"**.

Il **Diaspro**, specialmente quello **Rosso**, è la pietra della sicurezza, del coraggio e della risolutezza e non a caso nella Saga dei Nibelunghi si narra che nella spada di Sigfrido ce ne fosse incastonato uno grandissimo.

Perfino la Bibbia, nell'Apocalisse di San Giovanni, conferisce al Diaspro caratteristiche di bellezza ineguagliabile: *"Il suo splendore è simile a quello di una gemma preziosissima, come pietra di diaspro cristallino"*. Nessun confronto col sacro, ci mancherebbe, solo sicurezza e coraggio statistici i nostri, ovviamente!

Una sicurezza fondamentale per il Trader Professionista. **Come si potrebbe, oramai, pensare di operare in Borsa senza una tecnica precisa e documentata?**

Ecco perché, almeno a mio parere, per chi volesse dedicarsi all'operatività professionale, il passaggio attraverso una Piattaforma di dati Storici diventa quasi obbligato, a meno che non si voglia continuare a mettere in gioco sempre e solo la sorte e la fortuna.

Quindi, se pensate di aver costruito un Sistema Meccanico di compravendita e volete **ottimizzarlo** con le Opzioni, **mandatemi una vostra segnalazione** e così pubblicheremo il

migliore con la soddisfazione di aver battuto l'avvocato Azzurri e ... anche **Tally-SP**, per carità !

E che ne dite, in futuro, di una Rubrica dedicata ai Trading System?

Non sarebbe male – vero? - e potremmo anche chiamarla: "**Guerre di Trading Systems**" o come meglio preferite voi !

Nel frattempo, però, dobbiamo dare risposta a una serie di domande che, certamente si sono insinuate in tutti noi dopo i risultati della lezione precedente.

Vediamo:

- a) Ma come è possibile che, a parità di Progetto, con le Opzioni si possa ottenere tanto di più ?
- b) Se il Motore è sempre lo stesso, perché l'Automobile ora corre più veloce ?
- c) E se è così, esiste una 'regola fissa' o invece, ogni volta, mi dovrò trovare a modificare la scacchiera delle Q-Box ?

Cerchiamo di rispondere con ordine e, con un piccolo sforzo, proviamo a concentrarci su come le Opzioni siano state realmente costruite da chi le ha inventate, in particolare sulle loro **differenze e peculiarità** rispetto al Future.

Partiamo da quest'ultimo:

- Il Future segue il Mercato (salvo le 'proiezioni' dovute allo stacco dividendi) ma in buona sostanza Future e Sottostante vanno di pari passo. Come certamente ormai sapete, i Trading Systems vengono costruiti sulla base del Sottostante ma soffrono del problema della 'Coperta Corta'. Quindi se il Mercato "si muove poco", prima o poi arrivano i cosiddetti 'Falsi Segnali' responsabili del degrado delle prestazioni.
- Infatti, molto spesso accade che proprio quando il TS ha "caricato le proprie energie" e decide di prendere una direzione, zac!, proprio in quel momento il Mercato si muove dall'altra parte e qui si cominciano a perdere Punti.
- Purtroppo la Fisionomia della Borsa non è per niente stabile e se e quando avremo pensato di averla finalmente captata e codificata, lei, molto più furba di noi, cambierà repentinamente aspetto e continuerà a prenderci in giro più e più volte.

Ora guardiamo le Opzioni.

- Le Opzioni presentano una caratteristica diversa da quella del Future, quella cioè di **amplificare** il movimento del Mercato. Io penso che chi le ha progettate debba aver fatto un ragionamento molto semplice: **se davvero voglio che le Opzioni siano appetibili agli Investitori, dovrò senz'altro offrire qualcosa in più, se no chi me le comprerà mai?** E secondo una legge di dare-avere, potrebbe anche aver pensato così: se è vero che il Compratore di Opzioni può rischiare di perdere tutto il Premio pagato, allora, in controparte, bisogna che io mi dia da fare per dargli un po' di 'soddisfazione' e lo compensi in un altro modo... Quale? Ma certamente quello di farlo "straguardare" quando la sua previsione risulta corretta. Ecco dunque la grande differenza: **perdite e profitti esponenziali rispetto al Future.**
- Il Trading System di Alfiero (quello della Media Mobile) è stato creato con un Dominio abbastanza corto: cioè di soli 10 giorni. Ma guarda caso, questo stesso numero 10 è una 'misura' molto buona per far perdere valore temporale alle Opzioni Corte sulla scadenza Corta (scusate il bisticcio: le Opzioni Corte sono quelle vendute allo scoperto, la scadenza Corta è quella più vicina).
- Pare dunque che Alfiero, involontariamente, abbia utilizzato un Dominio molto interessante, quello cioè che gli ha permesso di compensare le perdite delle Opzioni comprate (e alle volte perse) con quelle delle Opzioni vendute **sulle quali ha portato a casa il premio tutte le volte che il Sistema si è imbattuto in quei movimenti laterali in cui, purtroppo, il Trading System ha sbagliato.**
- Una sorta di compensazione, dunque, ha pareggiato i conti e ha nettamente migliorato la performance globale.

Morale:

- A parità di Motore, l'Automobile corre più veloce perché il Dominio scelto è stato tarato al passo stesso del Decadimento Temporale delle Opzioni Corte.
- Una vera e propria 'regola fissa' per ottimizzare le Piattaforme Opzioni è proprio quella di scegliere **Domini bassi per i Trading System**, a patto di sacrificare qualche Run di breve durata ma di sfruttare, specialmente, i Run profittevoli tramite i guadagni esponenziali tipici delle Opzioni Lunghe.

A questo punto abbiamo finalmente capito perché la Piattaforma Opzioni sia dotata di "una marcia in più": tutto dipende dal miglior mix tra:

- Opzioni comprate
- Opzioni vendute
- Congruenza tra il Dominio del Sistema e la scadenza delle Opzioni vendute (Timing = Timing).

Quando anche voi comincerete a creare i vostri Trading System, ricordatevi dell'importanza statistica del motto **Timing = Timing** e ne vedrete subito i risultati !!!

Detto ciò, resta ancora da discutere un altro fatto importante sul quale ancora si continua a parlare molto.

E la domanda è sempre la stessa, quella della **validità dei Trading System**.

Il **Diaspro** di oggi darà conferma e fiducia a quanto realmente meritino i Sistemi.

Per farlo, basterà applicare la "Contrary Opinion" cioè l'esatta **Strategia Inversa** a quella decretata dal Sistema.

In matematica ciò di cui stiamo parlando è il cosiddetto "Ragionamento per assurdo" ovvero l'applicazione dell'esatto contrario di un evento per poi dimostrarne la negazione.

Perfetto !

Riprendiamo dunque Ametista, cioè la configurazione in Opzioni rispondente al Trading System di Alfiero:

**TS "AMETISTA"**  
Francesco Caranti 2005

Rel 05.9

Start:	02-01-1998
End:	22-03-2004
Com MIBO	€ 6
Com Future	€ 5

Expir 1  
 Expir 2  
 Expir 3

Low  
 High  
 Middle

<b>PUT</b>				
conditions:	-1500	-1000	-500	NEAR
When Long	-1			
When Short				
	<b>QUANTITY</b>			

**Go !**

<b>CALL</b>				
NEAR	+ 500	+ 1000	+ 1500	conditions:
			-1	When Long
				When Short
	<b>QUANTITY</b>			

Last Equity: € 17.655      Last Equity: € 63.285

**Equity M.Future**

**Equity MIBO**

Ecco ora la "Contrary Opinion" di Ametista, cioè il Diaspro:

**TS "DIASPRO"**  
 Francesco Caranti 2005

Rel 05.9

- Expir 1
- Expir 2
- Expir 3

Start:	02-01-1998
End:	22-03-2004
Com MIBO	€ 6
Com Future	€ 5

- Low
- High
- Middle

← STRIKE

PUT conditions:	-1500	-1000	-500	NEAR
When Long				
When Short	-1			

↑ QUANTITY

**Go !**

→ STRIKE

CALL conditions:	NEAR	500	1000	1500
When Long			-1	
When Short				

↑ QUANTITY

Last Equity: € 17.655

Last Equity: -€ 51.673

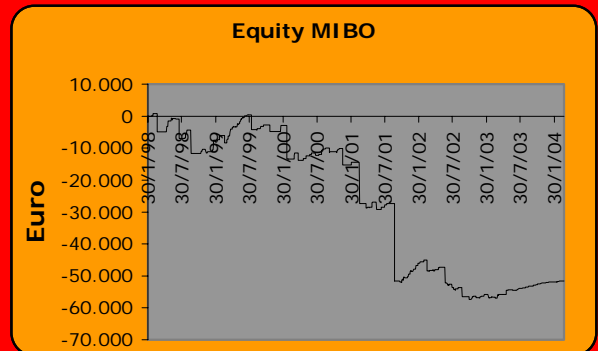
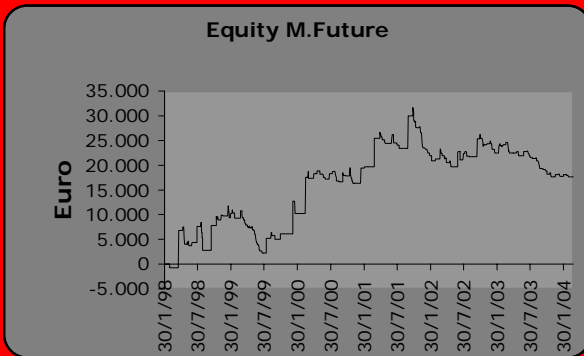

La dimostrazione di oggi: "Ametista / Diaspro" è ovviamente solo empirica e per nulla scientifica.

Ma di scientifico possiede tutti gli elementi per essere "certificata", se non altro, per la validità dei dati sui quali è stata costruita.

Quello che succede applicando "al contrario" i segnali del Trading System produce risultati complementari: una perdita secca di oltre 51.000 euro.

Che ve ne pare? Direi che i Sistemi servono eccome, siete anche voi d'accordo con me?

Vi lascio al prossimo appuntamento: ancora 4 lezioni per concludere il Corso Opzioni che ci ha tenuto compagnia sempre qui su [www.francescocaranti.com](http://www.francescocaranti.com) !

Francesco Caranti

## OPT47 Set-Up di Sistemi di Opzioni.

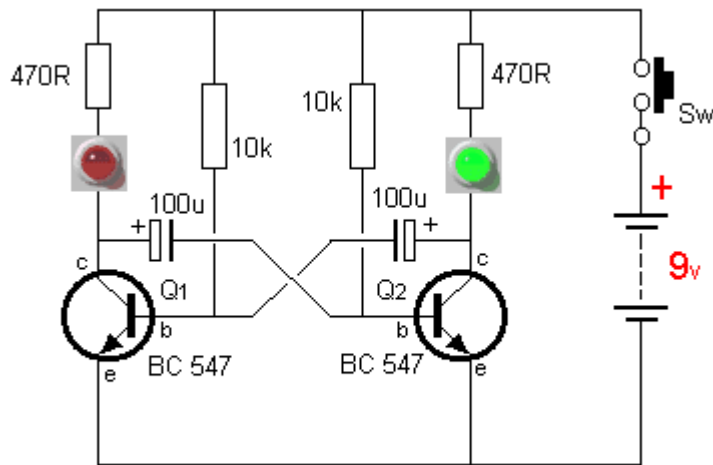

### THE FLIP FLOP CIRCUIT IN ACTION

*... e già che siamo in tema di applicazioni pratiche di Sistemi di Opzioni, oggi voglio presentare un applicativo uscito dalla fantasia di un attento amico lettore ...*

Come forse potrete ricordare, nel luglio del 2009 ci eravamo concentrati sulla **Correzione automatica degli errori Sistemati** (lezione OPT35).

Per quanto ne so, anzi per quanto ci ha raccontato l'indice di ascolto di Google Analytics, quella lezione era stata un po' meno seguita delle altre.

A distanza di tempo forse anch'io posso essere d'accordo con voi nel senso che la disquisizione fosse molto sottile e potesse anche sfuggire di mano. Vediamo la sintesi: .. partendo da due orologi che sbagliano al contrario (il primo che anticipa e il secondo che ritarda) abbiamo constatato che la misura esatta del tempo si può tranquillamente posizionare attorno alla metà dei rispettivi errori ...".

In parole povere, se l'orologio 1 presenta l'errore E1 e l'orologio 2 l'errore E2, il Tempo Esatto si pone al centro degli errori in corrispondenza della loro media.

In quella lezione l'esempio era servito a dimostrare che - comunque si utilizzasse il Sottostante oppure il suo Future come base di riferimento per la costruzione del Trading System - i risultati nel lungo periodo si sarebbero uniformati e compensati a vicenda.

A distanza di tempo, l'esempio dei due orologi calza anche oggi a pennello per una lezione molto diversa.

Vediamo di capire perché.

Come ormai sappiamo, lo scopo principale della Piattaforma Tally-SP è quello di viaggiare a ritroso nel tempo e di riassumere le prestazioni del Trading System applicato alle Opzioni, confrontandolo con quello del Sottostante.

Le possibili varianti del Test della Piattaforma Opzioni sono queste:

- Scadenza (1<sup>^</sup>, 2<sup>^</sup> e 3<sup>^</sup>)
- Tipo prezzo (High, Low, Middle)
- Combinazioni (Q-Box delle Put e Q-Box delle Call).

Ma come in tutte le cose, anche in Piattaforma esistono delle regole fisse.

Nello specifico mi riferisco alle "regole di ingresso" (**set-up**) che Piattaforma esegue tutte le volte che il Trading System stabilisce un cambio di tendenza (da Long a Short oppure da Short a Long), ciò che in gergo si esprime col termine **SAR**, cioè Stop And Reverse.

Già abbiamo detto che tutte le volte che il Sistema "si gira", Piattaforma è stata programmata per eseguire fedelmente le operazioni, cioè: **Chiude e contabilizza** la posizione in corso e prepara i dati per iniziare l'operazione di **Segno contrario**.

Per quanto riguarda la chiusura della posizione in essere, Piattaforma non riscontra problemi particolari dato che l'unica cosa che deve fare è quella di totalizzare la posizione in corso registrando i risultati conseguiti. E così, il Run che si è appena concluso, terminerà in Utile oppure in Perdita rispettando regole di pura ragioneria.

**Molto diversa, invece, si pone la presa di posizione della seconda operazione del SAR, cioè quella di Reverse.**

Infatti, quello che dobbiamo domandarci è in che modo viene realmente eseguito questo Reverse.

Le regole sono chiare e tutto dipende dai parametri scelti dall'Operatore: come dicevamo, la Scadenza, il Tipo prezzo e la Combinazione di Q-Box.

Per quanto riguarda gli ultimi 2 parametri non ci sono problemi dato che né il Tipo prezzo né la Combinazione si prestano ad alcuna discrezionalità ...

Diverso è il concetto collegato alla **Scadenza** ... vediamo subito il perché.

Supponiamo di aver impostato i parametri del Cruscotto in questo modo:

**Piattaforma Tally SP ©**  
 Francesco Caranti 2005

**Rel 05.9**

<input checked="" type="checkbox"/> Expir 1 <input type="checkbox"/> Expir 2 <input type="checkbox"/> Expir 3	<table border="1" style="margin: auto;"> <tr><td>Start:</td><td>02-01-1998</td></tr> <tr><td>End:</td><td>22-03-2004</td></tr> <tr><td>Com MIBO</td><td>€ 6</td></tr> <tr><td>Com Future</td><td>€ 5</td></tr> </table>	Start:	02-01-1998	End:	22-03-2004	Com MIBO	€ 6	Com Future	€ 5	<input type="checkbox"/> Low <input type="checkbox"/> High <input checked="" type="checkbox"/> Middle
Start:	02-01-1998									
End:	22-03-2004									
Com MIBO	€ 6									
Com Future	€ 5									

← STRIKE

PUT conditions:	-1500	-1000	-500	NEAR
When Long				-1
When Short				

↓ QUANTITY

Go !

→ STRIKE

CALL conditions:	+500	+1000	+1500	
When Long				
When Short				

↓ QUANTITY

Last Equity: € 32.351

Last Equity: € 111.168

Equity M.Future

Equity MIBO

In questo esempio stiamo chiedendo alla Piattaforma di controllare lo Storico delle Opzioni utilizzando il **Prezzo Medio** e una combinazione molto elementare di Q-Box, cioè di **vendere in tendenza** sullo Strike Near (il primo In The Money).

Fin qui nessun problema apparente:

- il Prezzo Medio è sempre lo stesso (cioè quello di Borsa Italiana e di Clearing House)
- la combinazione di Opzioni che abbiamo scelto (Q-Box) è anch'essa uniforme.

Ma molto diverso, ahimè, è il discorso sulle **Scadenze**.

Piattaforma è un programma informatico che, per quanto utile e preciso, esegue le istruzioni alla lettera ... alle volte fin troppo !

Mi spiego meglio: se noi diciamo a Piattaforma di eseguire il test utilizzando la 1<sup>a</sup> scadenza (scadenza corta), nell'elaborazione dei 1574 giorni presi in esame, può senz'altro capitare che il Programma esegua delle operazioni che, nella pratica nessuno di noi si sognerebbe mai di fare.

Come esempio, visualizziamo la situazione del Run 23:

- Inizio: 30 giugno 1998
- Sottostante: 33.790
- Segnale: Long
- Expir: 1<sup>a</sup> cioè 17 luglio 1998.
- Giorni di Borsa alla scadenza: **13**.

Piattaforma non ci pensa due volte e ... zac ... esegue matematicamente le regole impartite:

- Vende la Put immediatamente In The Money, cioè la 34.000 a 1.089 punti (euro =  $1089 \times 2,5 = 2.722,50$ ).

Ma a pensarci un po', **noi avremmo davvero fatto così** ?

Chi di noi avrebbe eseguito alla lettera un Segnale del Sistema utilizzandolo con una scadenza limitata a soli 13 giorni ? ... nessuno di noi ... vero?

Il buon senso ci avrebbe consigliato di passare alla scadenza successiva, cioè ad agosto.

E questo è per dire che Piattaforma è eccezionale in quanto "esecutrice" di simulazioni molto precise ma, purtroppo, fin troppo obbediente, al punto di farci "perdere qualche buona occasione"; che ne dite?

Nonostante ciò, gira e volta, in questi lunghissimi 1574 giorni alla fine ci torna in mente la storia degli orologi e cioè che per quanto Piattaforma abbia alle volte scelto delle scadenze troppo ravvicinate (premature), in termini "medi e statistici", alla fine i risultati saranno comunque congruenti e in linea con le aspettative.

Vale il famoso detto della mia povera mamma Anna che da vera veneta doc diceva: "*na volta a mi, na volta a ti*" (traduzione: una volta tocca a me, una volta tocca a te ma alla fine siamo in pari).

Io penso che sia proprio così ... non vi pare?

Per concludere: il fatto di affidarsi completamente e ciecamente ai Sistemi sia un risultato importante per contenere lo stress, per impostare un Piano Finanziario (Scheduling Plan) corretto e, specialmente per organizzarsi con tutte le tecniche informatiche possibili.

Ciò non toglie che, senza derogare troppo, alle volte si possa pure prendere qualche iniziativa personale poiché la nostra mente vale pur sempre più dell'informatica.

E già che siamo in tema di applicazioni pratiche di Sistemi di Opzioni, oggi voglio presentarvi un lavoro informatico uscito dalla fantasia di un attento amico lettore.

Si tratta di un Excel molto semplice ma altrettanto utile, pratico ed efficace.

“Tally Set Up” è una creazione di M.R. un amico “Tallysta” di Verona.

La prima volta che M.R. ha operato con Tally-SP si è posto nella condizione di scegliere la combinazione di Q-Box a lui più congeniale (in termini di Rischio e di Capitale da investire, ovviamente). E così Massimo ha iniziato a ‘provare’ tutte le Q-Box, i Prezzi e le Scadenze e ha scelto, per la propria futura attività di Trader in Opzioni, la seguente combinazione:

Piattaforma Tally SP ©  
Francesco Caranti 2005

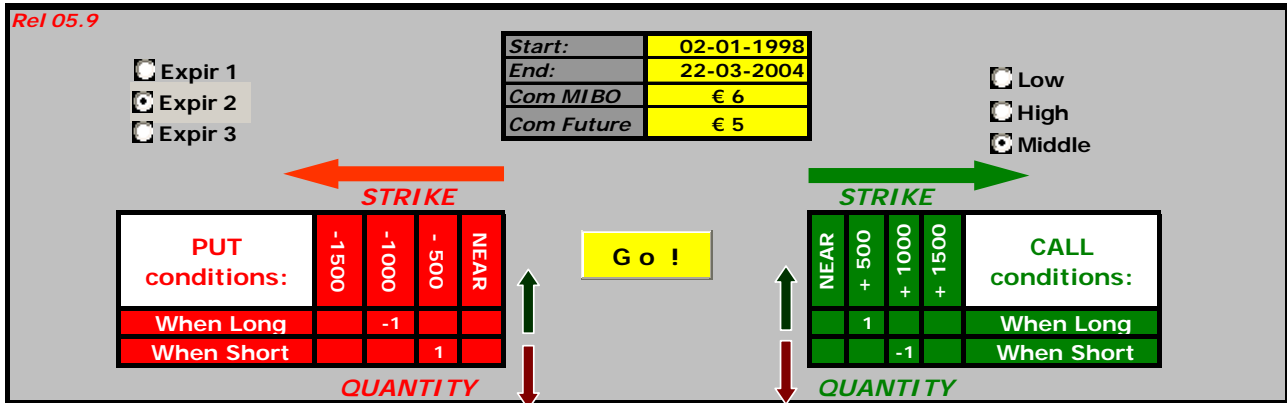

In sostanza, Massimo Rossato ha deciso di stillare i Segnali di Tally-Sp **sistematicamente** in questo modo:

- Userà la 2<sup>a</sup> scadenza
- Il Test è avvenuto col Prezzo Medio
- Le Q-Box sono state impostate così:

- In presenza di un Segnale di acquisto (When Long) comprerà Call al 2° Scatto e venderà Put al 3° scatto

- In presenza di un Segnale di vendita (When Short) comprerà Put al 2° Scatto e venderà Call 3° scatto.

**In pratica, Massimo si “espone di uno Strike in più” come compratore che non come venditore di Opzioni.**

Con questa particolare combinazione, Massimo assume un Rischio più elevato sul Premio da pagare rispetto a quello incassato vendendo allo scoperto.

Massimo è prudente e cauto: crede alle proprie Opzioni Long e si aspetta una perdita di valore dalle altre Opzioni vendute allo scoperto in controtendenza.

Massimo ha valutato la situazione complessiva di Tally-SP nel tempo ... questa:

Rel 05.9

- Expir 1
- Expir 2
- Expir 3

Start:	02-01-1998
End:	22-03-2004
Com MIBO	€ 6
Com Future	€ 5

- Low
- High
- Middle

← STRIKE

PUT conditions:	-1500	-1000	-500	NEAR
When Long		-1		
When Short			1	

↑ ↓

QUANTITY

Go !

→ STRIKE

CALL conditions:	NEAR	+500	+1000	+1500
When Long	1			
When Short		-1		

↑ ↓

QUANTITY

Last Equity: € 33.248

Last Equity: € 165.642

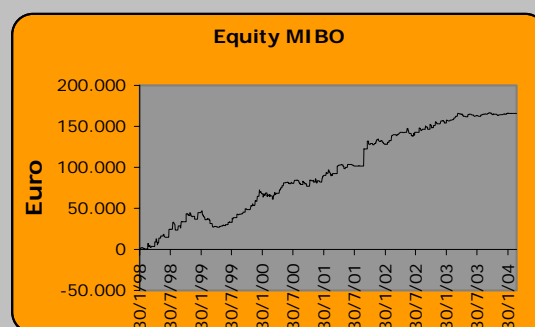
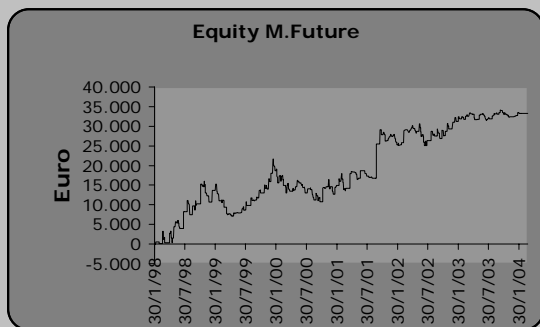

... e non ha torto perché l'Equity Line della combinazione da lui scelta non è niente male.

Ma Massimo ha fatto un passo avanti e, in pratica, si fa una domanda molto interessante.

**Si chiede quali realmente siano gli Strike sui quali dovrà eseguire l'operazione al momento della "girata di Tally-SP".**

Allora che si fa? Ma certo! Si prende carta e penna e si guarda il Monitor: Sottostante alle 17,10 = **44.133** (per esempio).

Il segnale di Tally-SP è Long, dunque bisogna fare così:

- Siamo al 4 settembre, la scadenza 2<sup>^</sup> è Ottobre: e questo è chiaro: debbo vendere Put Ottobre e comprare Call Ottobre.
- Ma gli Strike? Quali sono ?

La regola dice di:

- 1) Prendere il valore del Sottostante (44.133)
- 2) Trovare lo Strike immediatamente ITM delle Put: cioè: 44.500
- 3) Trovare lo Strike immediatamente ITM delle Call: cioè: 44.000

Ora bisogna ricordarsi di andare "avanti e indietro" degli Scatti delle Q-Box che abbiamo deciso di seguire.

Rel 05.9

Start:	02-01-1998
End:	22-03-2004
Com MIBO	€ 6
Com Future	€ 5

← STRIKE

PUT conditions:	-1500	-1000	-500	NEAR
When Long		-1		
When Short			1	

↑ ↓

QUANTITY

→ STRIKE

CALL conditions:	NEAR	+500	+1000	+1500
When Long	1			
When Short		-1		

↑ ↓

QUANTITY

Come potete vedere dalle 2 frecce gialle, nella condizione "When Long" bisogna:

- Comprare Call al 2° scatto
- Vendere Put al 3° scatto.

... operazione che può creare un po' di confusione, giusto?

Dobbiamo fare questo ragionamento:

- Per la Put: Lo Strike Near era 44.500, tolgo 1000 punti. Eccolo: **43.500**
- Per la Call: Lo Strike Near era 44.000, aggiungo 500 punti. Eccolo: **44.500**

**Bene!**

**Ci abbiamo impiegato un po' di tempo, e forse abbiamo fatto anche un po' di confusione, ma alla fine ce l'abbiamo fatta!**

**Morale: con un ordine LONG con Sottostante 44.133, per attendere alle regole Q-Box che ci siamo prefissati, in presenza di un segnale Long dovremo:**

- Vendere Put 43.500
- Comprare Call 44.500.

Ma davvero non esiste un metodo per fare prima e non sbagliarsi ?  
Ma certo! Manipolando il cruscotto della Piattaforma in questo modo:

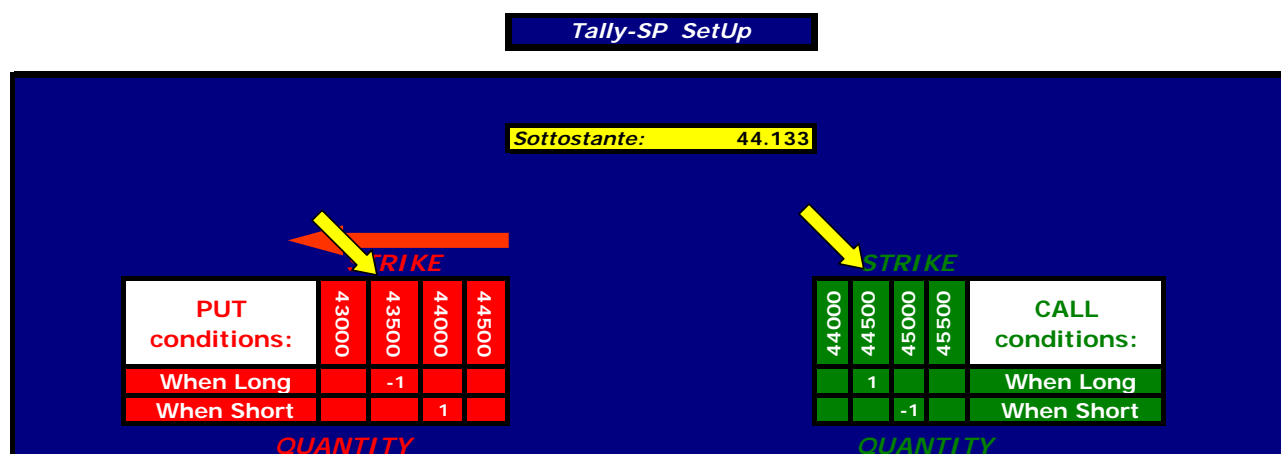

E bravo M.R. !

Inserendo il valore 44.133 nel riquadro giallo del Sottostante, le Q-Box sono state alimentate automaticamente con gli Strikes da mettere in gioco in questo specifico Run.

**Nota.**

*Per gli appassionati di Excel, la formula per ottenere la Put (primo scatto) è la seguente:*

**ARROTONDA.PER.ECC(Sottostante/500;0)\*500** mentre le altre si ottengono di conseguenza.

Oggi abbiamo visto un esempio molto bello di sinergia tra voi e me: ci si aiuta, si collabora, si cerca di migliorare ogni volta! L'appetito vien mangiando e chissà quante altre ne inventeremo!

Mi raccomando: non mancate al prossimo appuntamento, inviatemi i vostri lavori e tutte le domande che vi state ponendo.

A presto.

*Francesco Caranti*

## OPT48 - Back Scheduling di Sistemi di Opzioni.

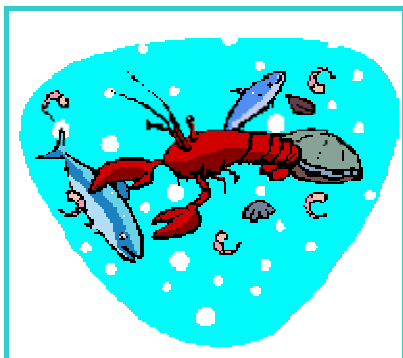

*... i Sistemi di cui abbiamo parlato (Tally-SP ed Ametista) rientrano nella classe denominata EOD (cioè: End Of Day) ...*

Come già abbiamo avuto modo di osservare, la prerogativa degli studi sistematici di Borsa risiede, prima di tutto, nell'ipotesi che l'andamento delle Serie Storiche si possa proiettare in futuro con lo stesso grado di probabilità.

E' anche vero che, fino a quando non si sarà maturata questa convinzione, qualsiasi ulteriore disquisizione in merito risulterà inefficace.

Ciononostante io penso che dopo il lungo periodo trascorso in compagnia del Corso Opzioni e delle sue tabelle, dei suoi numeri e dei suoi grafici, la decisione finale dovrebbe già far parte del nostro modo di pensare, se non altro per via dei risultati finora conseguiti.

Ma le variabili in gioco dipendono molto dal nostro personale modo di Operare: in questo senso, gli scalper, i neofiti o anche gli analisti tecnici, difficilmente potranno affidarsi alla stessa metodologia. Ciò che abbiamo imparato in questo Corso Opzioni funzionerà solamente se saremo d'accordo nel seguire il Timing adottato dal Trading System: un Timing operativo che, a seconda dei casi, può variare da qualche giorno a una / due settimane.

I Sistemi di cui abbiamo parlato (Tally-SP ed Ametista) rientrano nel Gruppo denominato **EOD** (cioè: **End Of Day**). Questo termine sta a significare che le regole del Sistema sono costruite prendendo come riferimento i dati di ciascuna giornata (Open, High, Low, Close).

Questa precisazione è d'obbligo per dare risposta, qui direttamente sul Sito, a quanti hanno scritto per avere notizie su Tally-SP applicato allo Scalping oppure alle Opzioni sui Titoli (Iso Alpha) o a quelle dei Mercati Esteri.

La risposta non deve lasciare dubbi: **ogni Sottostante ha la propria fisionomia e quindi il proprio timing di intervento e le proprie regole.**

**In questo senso vi confermo che Tally-SP è stato progettato per le Opzioni dell'Indice Italiano e quindi è utilizzabile solo ed esclusivamente con queste (Opzioni OSPMIB).**

Come consiglio, però, è bene osservare questi punti:

- Meglio non avventurarsi su Mercati poco liquidi: è bene accertarsi che i Derivati Esteri siano scambiati da Intermediari qualificati e dotati di Piattaforme di Trading veloci.
- Attenzione ai costi di commissione: vale sempre la pena controllare i criteri di Marginazione adottati sullo specifico Mercato.
- Occhio allo 'Stile' delle Opzioni (europeo o americano) perché le regole sono diverse !!!

Se potete, costruitevi un Trading System in Excel o ancor meglio in Metastock, se non altro per demandare una parte delle vostre decisioni al computer: cosa molto utile per restare più calmi tutte le volte che si presenteranno situazioni difficili da gestire.

Evitate di passare ordini "al meglio" se non quando sarete assolutamente costretti. Vi ricordo che nel Mercato Opzioni possono entrare in qualsiasi momento Operatori con prezzi strampalati (loro ci provano ... che gli costa?) ... ricordate che dopo un Eseguito è impossibile fare marcia indietro (lezione "Margini iniziali e Margini aggiuntivi").

Ritornando ai Sistemi, nello svolgersi di questo Corso non abbiamo avuto tempo per approfondire le teorie che li supportano dato che la nostra concentrazione era rivolta allo studio degli Strumenti e delle Strategie.

Solo sporadicamente, abbiamo accennato alle Serie Stocastiche, a quelle Stazionarie di Dickey e Fuller e alla Random Walk ... niente di più, non ce ne è stato il tempo ... lo faremo più avanti.

### **Ciò che mi preme chiarire oggi riguarda il Back Scheduling, cioè la schedulazione retroattiva dei Sistemi.**

Vediamo di capire ciò di cui stiamo parlando.

Come ricorderete, in più occasioni abbiamo affrontato l'argomento riguardante il tipo di Sottostante da utilizzare per il Trading System.

Mi riferisco alle lezioni "Sottostanti Reali e Sottostanti Rettificati" "Come creare un S&P/MIB abbattuto con Excel" e "Reazioni a Catena: l'effetto Flood" riguardanti le Rettifiche.

Vi ricordo che tutto il ragionamento era partito dalla considerazione per cui i Titoli componenti l'indice sono soggetti allo stacco dei Dividendi che si verifica, a rotazione, tutti gli anni, specialmente in primavera.

Ogni volta che il Titolo "stacca", l'Azione cala di valore, secondo una determinata percentuale.

**E se quel Titolo fa parte del Sottostante anche il Sottostante perderà valore.**

Ma questo calo dovuto allo stacco non dipende da una discesa vera e propria poiché si tratta solo di un fatto tecnico.

Se noi continuassimo a trascurare questo evento, il Trading System di cui ci serviamo per le nostre decisioni, prenderebbe lucciole per lanterne interpretando la caduta dell'Indice come un evento certo ignorando che quella discesa è solo di ordine tecnico.

Per ovviare a ciò abbiamo introdotto il Sottostante Rettificato, cioè un file decurtato all'indietro della stessa percentuale corrispondente allo Stacco.

L'operazione di Rettifica del Sottostante dovrà essere eseguita tutte le volte che si verifica lo stacco di uno o più titoli (normalmente da 4 a 6 volte all'anno).

Così facendo avremo sempre a che fare con due Sottostanti:

- Quello Reale (cioè quello che leggiamo sui giornali)
- Quello Rettificato (cioè quello al netto della percentuale "staccata").

L'operazione di Rettifica è molto laboriosa e purtroppo va eseguita ogni volta.

Ciò significa:

- Prendere il File del Sottostante
- Esportarlo in Excel
- Preparare un foglio con le percentuali di Stacco
- Riesportarlo verso Metastock.

Questa complessa e noiosa operazione prende il nome di "**Back Scheduling**" e vi consiglio vivamente di farla: in difetto il vostro Trading System vi fornirà segnali sballati.

Per chiarezza, vi riporto un estratto della lezione riguardante l'argomento:

.....

Iniziamo dalla visualizzazione dell' S&P/MIB ottenuta dal caricamento dei dati in Metastock:

- In verde l'archivio rettificato
- In rosso quello reale

Si devono subito notare questi particolari:

- Dal 21 giugno in poi i grafici risultano sovrapposti (il verde e il rosso si *fondono* nel colore arancio)
- Guardando da destra a sinistra (arretrando cioè nel tempo), il grafico in verde è **sempre più in basso** rispetto a quello in rosso.

Ed è giusto che sia così se la pensiamo in questi termini:

1. L'ultimo stacco (giugno) ha provocato **un solo** abbattimento.
2. Col penultimo stacco (maggio) si è verificato un **"abbattimento dell'abbattimento"** dei dati (maggio + giugno).
3. Infine, il terzultimo stacco (aprile) ha causato una ripercussione ancora più marcata del periodo più arretrato (aprile + maggio) provocando -perdonate il bisticcio- un **"abbattimento dell'abbattimento dell'abbattimento"** .

Vediamo il confronto grafico:

**Benchmark: S&P/MIB - RETTIFICATO (green) / REALE (red):**

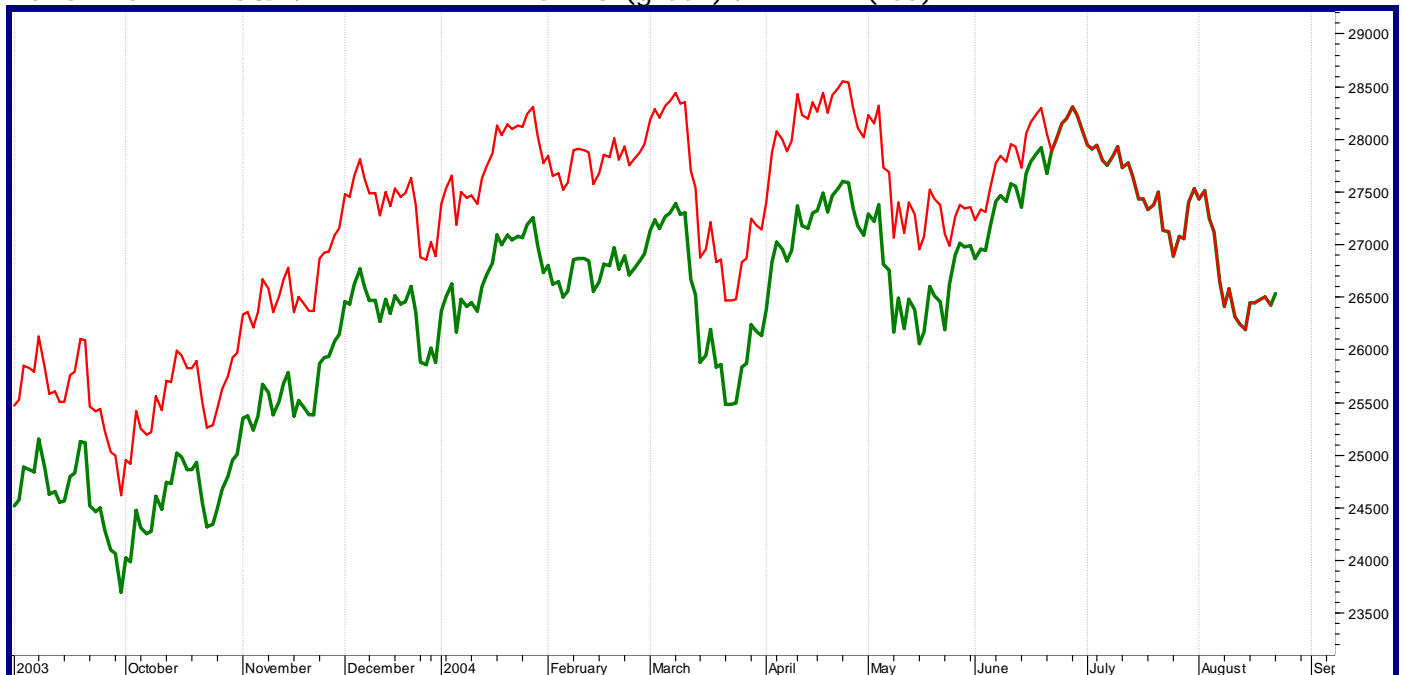

Attenzione ora, perché sul sottostante **Reale** visualizziamo in sovrapposizione l' INDICATORE di un Trading System di breve periodo (linea spezzata in magenta).

Si tratta di un **OSCILLATORE** variabile nel range: -1 e +1 (binary oscillator).

Il **passaggio** da -1 a +1 significa: **Acquistare il Sottostante** (Enter Long)  
Il **passaggio** da +1 a -1 significa: **Vendere il Sottostante** (Enter Short).

**Binary Oscillator sul Sottostante REALE:**

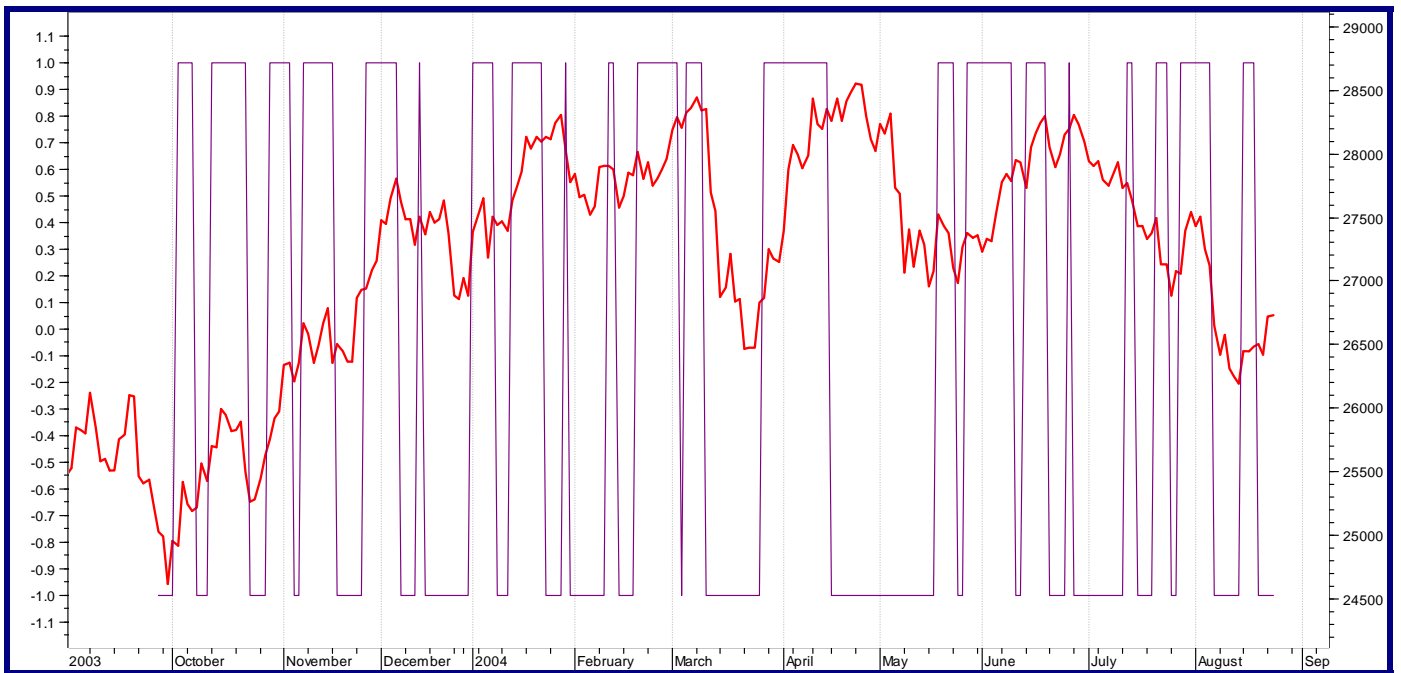

Ripetiamo l'esperimento sovrapponendo **lo stesso Oscillatore** sul **Sottostante Rettificato**.

Vediamo:

**Binary Oscillator sul sottostante RETTIFICATO:**

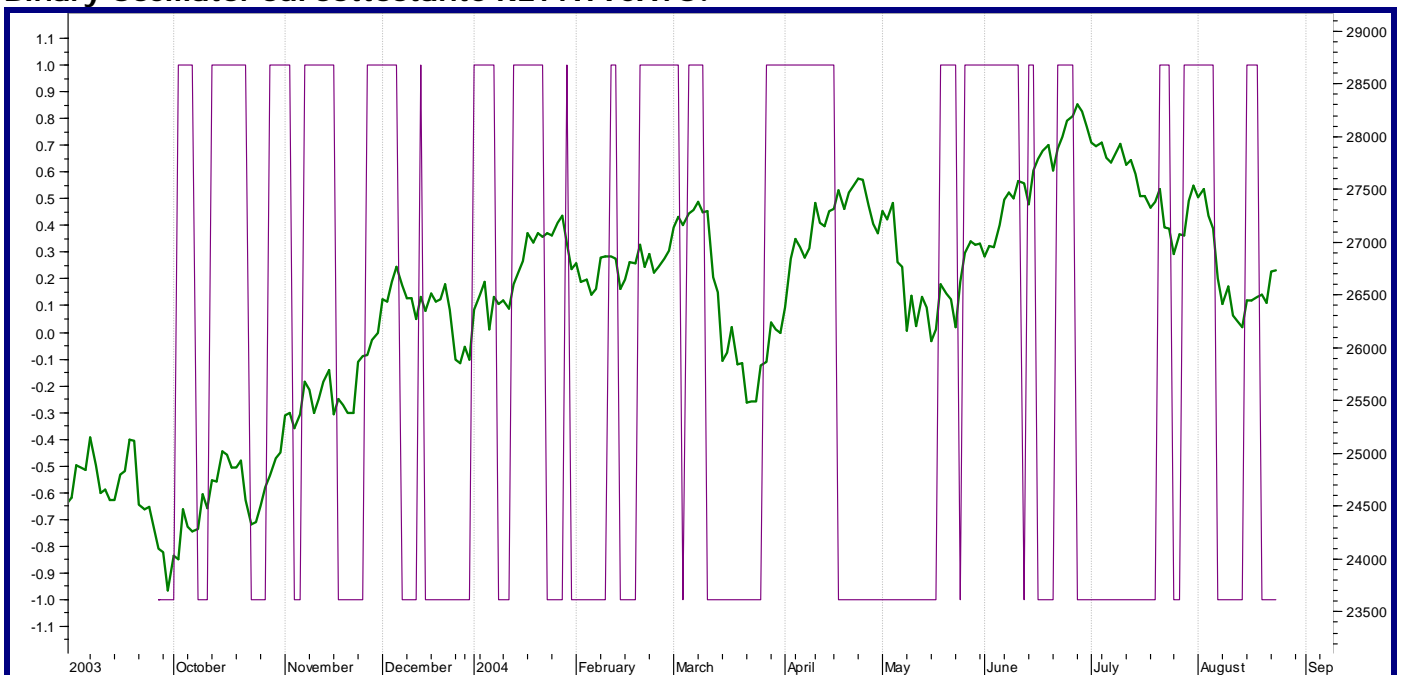

Controlliamo attentamente:

- Le prime oscillazioni (fino al 25 maggio sono identiche)
- Da lì in poi le indicazioni vanno alla deriva e non sono più confrontabili né in termini di **timing** né di **ampiezza**.

Che cosa realmente significa tutto ciò ?

**Verifichiamolo in termini numerici:**

S&P MIB REALE				S&P MIB RETTIFICATO			
RUN	Type	Entry Date	Close Date	RUN	Type	Entry Date	Close Date
	Out	01/09/03	26/09/03		Out	01/09/03	26/09/03
1	Short	26/09/03	02/10/03	1	Short	26/09/03	02/10/03
2	Long	02/10/03	08/10/03	2	Long	02/10/03	08/10/03
3	Short	08/10/03	13/10/03	3	Short	08/10/03	13/10/03
4	Long	13/10/03	23/10/03	4	Long	13/10/03	23/10/03
5	Short	23/10/03	29/10/03	5	Short	23/10/03	29/10/03
6	Long	29/10/03	05/11/03	6	Long	29/10/03	05/11/03
7	Short	05/11/03	07/11/03	7	Short	05/11/03	07/11/03
8	Long	07/11/03	18/11/03	8	Long	07/11/03	18/11/03
9	Short	18/11/03	26/11/03	9	Short	18/11/03	26/11/03
10	Long	26/11/03	05/12/03	10	Long	26/11/03	05/12/03
11	Short	05/12/03	11/12/03	11	Short	05/12/03	11/12/03
12	Long	11/12/03	12/12/03	12	Long	11/12/03	12/12/03
13	Short	12/12/03	02/01/04	13	Short	12/12/03	02/01/04
14	Long	02/01/04	09/01/04	14	Long	02/01/04	09/01/04
15	Short	09/01/04	14/01/04	15	Short	09/01/04	14/01/04
16	Long	14/01/04	23/01/04	16	Long	14/01/04	23/01/04
17	Short	23/01/04	29/01/04	17	Short	23/01/04	29/01/04
18	Long	29/01/04	30/01/04	18	Long	29/01/04	30/01/04
19	Short	30/01/04	11/02/04	19	Short	30/01/04	11/02/04
20	Long	11/02/04	13/02/04	20	Long	11/02/04	13/02/04
21	Short	13/02/04	19/02/04	21	Short	13/02/04	19/02/04
22	Long	19/02/04	03/03/04	22	Long	19/02/04	03/03/04
23	Short	03/03/04	04/03/04	23	Short	03/03/04	04/03/04
24	Long	04/03/04	10/03/04	24	Long	04/03/04	10/03/04
25	Short	10/03/04	26/03/04	25	Short	10/03/04	26/03/04
26	Long	26/03/04	19/04/04	26	Long	26/03/04	20/04/04
27	Short	19/04/04	19/05/04	27	Short	20/04/04	19/05/04
28	Long	19/05/04	25/05/04	28	Long	19/05/04	25/05/04
29	Short	25/05/04	27/05/04	29	Short	25/05/04	26/05/04
30	Long	27/05/04	10/06/04	30	Long	26/05/04	11/06/04
31	Short	10/06/04	14/06/04	31	Short	11/06/04	14/06/04
32	Long	14/06/04	21/06/04	32	Long	14/06/04	16/06/04
33	Short	21/06/04	25/06/04	33	Short	16/06/04	22/06/04
34	Long	25/06/04	28/06/04	34	Long	22/06/04	28/06/04
35	Short	28/06/04	13/07/04	35	Short	28/06/04	21/07/04
36	Long	13/07/04	15/07/04	36	Long	21/07/04	26/07/04
37	Short	15/07/04	21/07/04	37	Short	26/07/04	28/07/04
38	Long	21/07/04	26/07/04	38	Long	28/07/04	06/08/04
39	Short	26/07/04	28/07/04	39	Short	06/08/04	16/08/04
40	Long	28/07/04	06/08/04	40	Long	16/08/04	19/08/04
41	Short	06/08/04	16/08/04	41	Short	19/08/04	23/08/04

E' successo ciò che ci saremmo dovuti aspettare: il programma mostra risultati differenti !

Infatti, come certamente saprete, le indicazioni del Trading System sono il risultato di algoritmi che a loro volta **pescano** dal Sottostante.

La **fisionomia** dei 2 sottostanti, per quanto di poco, è comunque cambiata e via via l'algoritmo assorbe, elabora ed incamera le nuove caratteristiche traducendole in segnalazioni non più coincidenti.

Giusto il paragone della valanga: il **Flood** trascina a valle tutto ciò che trova modificando per sempre il campo numerico. La modifica è irreversibile nel senso che le false oscillazioni in coda costituiranno a loro volta irrimediabilmente l'input di tutte le altre indicazioni future: la reazione innescata è quella tipica degli **errori a catena** senza lasciare più nessuna possibilità di scampo.

... ..

Forse a quel tempo queste osservazioni potevano sembrare incomprensibili ma sono sicuro che oggi le abbiamo interpretate un po' meglio.

**Come avrete notato dal grafico del Benchmark, man mano che si arretra nel tempo, il Sottostante in verde (Reale) si distacca sempre più da quello Rettificato.**

Immaginiamo ora di arretrare ancora fino a risalire al 2 gennaio 1998: guarda caso il giorno della partenza di Piattaforma Tally-SP.

E' chiaro che - abbatti oggi e abbatti domani - i valori del File Rettificato risulteranno molto ma molto inferiori a quelli attuali (stimando circa un 3% all'anno potremmo arrivare anche al 20% in meno).

Ora pensiamo per un attimo alla Piattaforma e concentriamoci sul 30 gennaio 1998 (inizio del Run numero1).

Sottostante Reale:	27.921
Put Near (28000) al 20/02/98:	739
Call Near (27500) al 20/02/98:	784

Adesso dobbiamo riflettere su come la pensavano gli Operatori e i Market Maker in quel lontano e freddo giorno di gennaio.

Di certo avevano in mente il Sottostante che vedevano passare sul monitor e a quello che sarebbe successo da lì a 21 giorni dopo, cioè alla scadenza del 20 febbraio.

**Stacchi di Azione all'orizzonte: nessuno.**

Dunque davanti ai loro occhi, il computer indicava un Sottostante Reale (all'epoca il MIB30) e le Opzioni si riferivano alla proiezione di quello stesso MIB30 in un periodo esente da Stacchi.

Tutto era Reale (nel senso che abbiamo dato al termine in questa lezione): tanto il Sottostante quanto il valore delle Opzioni.

**Una situazione 'pulita', insomma, in cui di 'Rettifiche' non c'era la minima traccia.**

**Ed è giusto che così fosse:** l'unica osservazione che ci sentiamo di fare oggi è che nel 1998 la Volatilità era molto alta e che, di conseguenza, le Opzioni costavano care.

Se io avessi erroneamente utilizzato il Back Scheduling (e cioè il file Rettificato anziché quello Reale) per costruire la Piattaforma, avrei di certo fatto un errore clamoroso: i valori delle Opzioni (739 per la Put 28000 e 784 per la Call 27500 del nostro esempio) sarebbero stati "fuori fase" di almeno un 20%, come dicevamo prima.

Attenzione dunque alle Rettifiche:

- **Obbligatorio farle per gestire l'emissione dei segnali del TS del periodo 'più recente'**
- **Assolutamente sbagliato farle quando si analizzano i rapporti di prezzo tra il Sottostante e le Opzioni.**

Bene, cari amici. Siamo oramai vedendo il faro del porto; la grande barca del Corso Opzioni sta quasi per attraccare.

Vi aspetto per altre considerazioni relative al Panel, la Piattaforma e i criteri di Piramidazione.

Attendo le vostre domande.

*Francesco Caranti*

## OPT49 - Tecniche Integrate

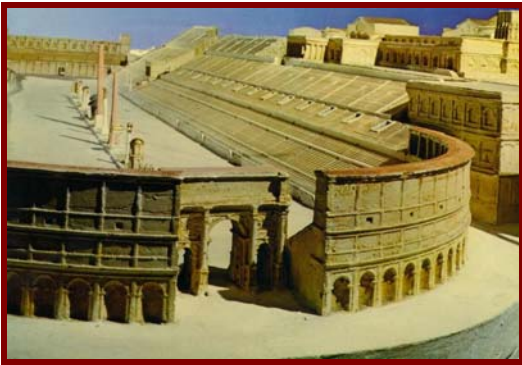

*... dopo aver a lungo lavorato con il Panel© e i Trading System, abbiamo individuato il mix vincente ...*

Molto vicini alla conclusione di questo Corso Opzioni vale la pena prendere un po' di respiro per una sosta di riflessione.

Da un punto di vista strettamente psicologico, la Borsa offre una buona occasione per mettere in gioco lo spirito di competizione e di sfida del nostro vivere, ovvero tutto ciò che può, in un qualche modo, migliorare il sapore di una esistenza fondamentalmente incerta.

Il mondo non cambia, e mentre un tempo gli antichi romani si sfidavano ai giochi del Circo Massimo, oggi è molto più pratico e molto meno pericoloso sfogare il proprio spirito competitivo in un Circolo Telematico in cui, oltre la forza, si può misurare la resistenza, il coraggio, la determinazione e le proprie capacità.

"Tutto scorre" così come la speculazione finanziaria attinge e pompa sempre dalla stessa matrice, con la sola variante del mezzo applicativo tanto che il 'confronto' ricomincia ogni mattina, alle 9 esatte, sul Ring dei Mercati.

Ma appena ci mettiamo ad osservare la competizione della Borsa sotto un'angolazione un po' più scientifica, riusciamo subito a scorgere la presenza di elementi molto più degni e innovativi.

Mi riferisco a questo Corso Opzioni, durante il quale siamo via via passati attraverso diverse tappe didattiche.

Eccole:

- Le Opzioni come Strumenti finanziari completi
- Gli Incroci delle Opzioni
- I Trading Systems
- L'Ottimizzazione dei Trading System attraverso le Opzioni.

Ho in mente un paragone molto più nobile della speculazione di Borsa e il pensiero corre veloce alla Fisica Relativistica.

Come forse saprete, il grande passo delle leggi universali che portarono dalla semplice meccanica di Newton alla Fisica Relativistica di Einstein si deve alla **estensione** del concetto **spazio-tempo**.

**La grande rivoluzione del pensiero della Fisica fu quella di Integrare, contestualmente, i due più importanti riferimenti della nostra esistenza: lo spazio e il tempo.**

In questo senso, Spazio e Tempo, intese come variabili isolate nella Fisica tradizionale, diventavano un corpo unico nell'ambito della Fisica moderna e così prendeva forma una nuova unità inscindibile: lo **Spazio-Tempo**.

La rivoluzione concettuale della nuova teoria ha dato lo slancio definitivo alla tecnologia in modo che il 'panta' <nel senso del TUTTO> squarciasse definitivamente molti dei vecchi misteri irrisolti.

E questo stesso principio – un po' meno nobilmente – ha qualcosa a che vedere con le Strutture Informatiche dei Sistemi di Borsa: voglio dire che, fintantoché le singole teorie (e i singoli Strumenti) verranno utilizzati soltanto in modo isolato, difficilmente si potranno ottenere risultati veramente soddisfacenti.

E come i Trading System applicati **da soli** oppure le Opzioni intese in modo **statico** come Incroci di prezzi (es: le Butterfly o i Condor) non producono risultati di rilievo, **la nuova combinazione Trading System ed Opzioni è in grado di trasformarsi in una tecnica veramente ottimizzata.**

Un esempio emblematico di questo mix premiante è l'Ametista di qualche lezione fa in cui è stata dimostrata l'importanza della correlazione combinata.

Volendo riunire i concetti in un'espressione unica, possiamo confermare l'esistenza di questa uguaglianza:

**Trading System + Opzioni = Massimizzazione dei Profitti.**

Infatti, dopo aver a lungo lavorato con il Panel© e i Trading System, abbiamo scoperto 2 elementi fondamentali:

- Con le Opzioni è sempre possibile correggere il 'tiro' della nostra Operatività comprando o vendendo Call e Put a Strike differenti
- Il Motore Operativo deve essere un Trading System ben collaudato

Ma vediamo di approfondire.

Partiamo dalle Opzioni: i nostri amici Fumetti ci hanno dimostrato che con le Opzioni (diversamente dal Future) è possibile essere molto più flessibili: comprarle, venderle, ricomprarle su Basi differenti ... le gesta di Rossi, Verdi, Gialli, Bianchi sono un ottimo esempio. Ma per quanto fondamentali per la conoscenza della materia, i "giochi" che si potranno fare restano comunque fine a se stessi. E' bello pensare di battere il Mercato con strategie SEMPRE vincenti e avulse dalla direzione del Mercato e dal pronostico del Trend. Nella pratica, però, solo i Market Maker e particolari Software all'avanguardia e sempre "on line" col Mercato, possono permettersi questi lussi poiché l'intercettazione delle Nicchie Favorevoli e il loro sfruttamento speculativo necessita di impianti e capitali fuori della nostra normale portata.

Ciò non toglie che se vi organizzerete, giorno dopo giorno, a salvare i dati OSPMIB in un Data Base intelligente e vi impegnerete, per esempio, a scoprire le Curve di decadimento delle Opzioni sulla scadenza più Corta, vi accorgete dell'esistenza di regole cicliche e quasi sempre valide ogni mese ... in un certo senso potrete ricavare l'andamento della funzione **Theta** senza dover ricorrere alla formula matematica ma solo scoprendola voi stessi in modo empirico. Ci sono giorni particolarmente favorevoli per vendere Opzioni allo scoperto con buona probabilità di incassarle totalmente e ne esistono altri per portare a termine un Condor quasi sempre con un utile certo. Vi invito a provare tutte le combinazioni possibili del Panel coi dati OSPMIB dell'11° giorno prima della scadenza: scoprirete "regole auree" veramente degne di nota ... e come il taglio dei capelli è consigliabile nei giorni di luna nuova, così è per le Opzioni di Borsa.

Lasciando dunque ai Sistemi Informatici Evoluti dei Market Maker e ai fenomeni ciclici il loro naturale decorso, io non vi consiglio in modo particolare questa strada operativa ma vi invito lo stesso a provarla soltanto per ottenerne una visione ancora migliore delle Opzioni ... niente di più ... questo esercizio potrà esservi utile se non altro per la conoscenza dei movimenti dei prezzi.

Sono consapevole di essermi ostinato a lungo a non "tradire" il Mercato Opzioni Italia a favore di altri Mercati ma solo perché, come certamente avrete capito, il Corso Opzioni ci ha offerto la possibilità di conoscere e di interagire con prezzi reali

e palpabili e non con vuote astrazioni teoriche. Alla fine, poi, ovviamente ciascuno di noi prenderà la strada che riterrà più adatta.

Per quanto riguarda i Trading Systems, come certamente ormai avrete capito, io sono molto convinto della loro efficacia a patto che il progetto poggi su Serie Storiche precise e opportunamente rettificata. I vantaggi del Trading System risiedono in una fredda metodologia applicata che, se non altro, toglie all'Operatore l'ansia decisionale. Il mio consiglio resta sempre quello di organizzarsi in modo da creare un Timing di intervento che possa rispondere al proprio stile di vita e che non lo "invada" oltremodo. Rimango dell'idea che, per quanto ci si possa sforzare ad ottimizzare le regole, la 'coperta' resterà sempre un po' corta e che non sarà mai possibile individuare una logica perfetta. Ma se ciò non è materialmente possibile, ciò che invece è possibile è adattare la regola a ciò che è stato preventivamente studiato "sulla carta". Sono sicuro che tutti voi avrete letto sul WEB o sui libri quanto sia realmente difficile rimanere fedeli al proprio Sistema e come l'Ego possa spingere più e più volte in direzione opposta. Personalmente non ho le competenze per addentrarmi in questo campo e i miei consigli in materia sarebbero banali. L'unica cosa che mi sento di dire è di rimanere fedeli ai vostri studi, se non altro perché li avrete organizzati in un contesto sereno e distaccato, al di fuori del clamore emotivo della situazione oggettiva.

Ma se i Trading System possono comunque 'peccare' da qualche parte, le Opzioni potranno sempre controbilanciarne l'inefficienza.

Lo dico perché le fasi di Mercato non sono mai conosciute a priori e quindi se il Programma vi consiglierà un ingresso Long nessuno mai sarà in grado di conoscerne la portata, la durata e l'ampiezza.

A questo proposito il **Mix** con le Opzioni gioca un ruolo fondamentale proprio in virtù dell'ingegneria delle Opzioni stesse.

Mi riferisco, per esempio, alla diversità di azione tra una Call comprata (signor Rossi) e una Put Venduta (signor Moebius Verdi).

L'effetto è molto diverso, specie nel caso di un mercato blandamente rialzista (come quello della data in cui scrivo) in cui la "svalutazione" della Put venduta è molto maggiore della "rivalutazione" della Call comprata.

Infatti, una Put venduta allo scoperto perde progressivamente valore fino a raggiungere lo zero mentre al contrario, la forza del Mercato non è sufficiente a far brillare la Call.

Ma se in generale, per non saper né leggere né scrivere, noi impostassimo una regola di Q-Box per cui ad ogni segnale Long vendiamo una Put e compriamo contemporaneamente una Call, la nostra strategia sarà mediamente vincente nel senso che la prima Opzione si deprezzerà comunque e la seconda si apprezzerà forse un po' meno, ma, comunque, lascerà aperta sempre la possibilità di portarsi in utile qualora incontrasse un trend fortemente inclinato.

Il consiglio resta così quello di 'tentare' sempre contemporaneamente entrambe le strade (Put venduta e Call comprata When Long e, al contrario, Call venduta e Put comprata When Short) poiché la compensazione statistica prima o poi dovrà venire senz'altro dalla nostra parte.

L'equazione: **Trading System + Opzioni = Massimizzazione dei Profitti** si dimostra così sempre valida, sia nelle fasi incerte che in quelle più sicure e, dunque ... un motivo in più per sperare.

Cari amici del Corso Opzioni, gli argomenti da approfondire sarebbero ancora tanti, ma questo Corso deve comunque avere una sua conclusione per potere dare spazio a nuovi Autori e a nuovi progetti editoriali.

Vi lascio curiosi!

Noi comunque restiamo sempre qui, con gli indirizzi Mail che conoscete, affinché ci suggeriate nuovi argomenti di Finanza Operativa.

E i nostri amici Fumetti si daranno da fare, la prossima volta, per salutarvi col consueto stile goffo, tenero e impacciato che li ha contraddistinti in questi mesi.

Arrivederci.

*Francesco Caranti*

## OPT50 - Lo strano epilogo di un Corso Opzioni.

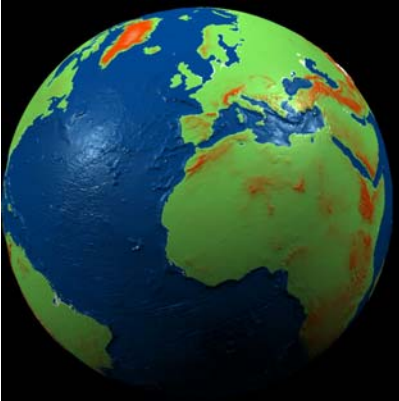

**... che peccato! Il Corso Opzioni è finito per davvero !**

La vita alle volte è strana e anche la Finanza Operativa può produrre risultati davvero bizzarri.

Non ci credereste mai e poi mai, eppure guardate un po' cosa è successo ai nostri amici dopo un annetto di Corso Opzioni ...

Non è una bugia: il Maestro Muschi ha veramente visionato la Piattaforma sull'aereo diretto in Martinica.

E dalle Piccole Antille si è allungato alle Isole Vergini dove ha fondato una SIM godendo dei risaputi benefici fiscali.

Pare anche che se la spassi con una giovanissima e stupenda carabegna.

**Che bomba la Piattaforma Tally-SP !  
L'hanno davvero proiettata sull'aereo !**



**Qui in Martinica si sta che è una meraviglia !  
Ho creato un Fondo alle isole Vergini !**

La cara Fiona, finalmente liberatasi dal partner ossessivo, si trastulla tutti i pomeriggi a casa di Tea.

Beve tè e studia la Piattaforma, a dire il vero ha esagerato con la teina e si pure un poco intossicata ma Tea la sta curando con la cristalloterapia: pare che Ametista e Diaspro Rosso siano per lei un vero toccasana.

Pare che guarirà molto presto.



**Che gioia! Mi sono liberata per sempre di quello smargiasso di Manfredo!  
Con Tea passo pomeriggi indimenticabili a bere tè e a studiare le Opzioni !**



**Fiona sta esagerando: con tutto quel tè si è quasi intossicata ! La sto curando coi Cristalli: con Ametista e Diaspro Rosso è quasi guarita .**

Alfiero ha comprato un frigo nuovo perchè Tea l'aveva tutto scarabocchiato di Panel e di Q-Box.

In compenso ha avuto un'idea geniale: per non rinunciare alla Borsa ha aperto una Sala Informatica appena di fianco allo Studio Legale. Ha assunto tre ingegneri a tempo pieno per fare Trading System.

L'operazione per il momento gli sta costando una fortuna ma pare che la cosa lo lasci indifferente ... può saltellare quando vuole di là dai suoi tecnici per vedere cosa realmente stanno progettando.

**Tea mi ha scarabocchiato tutto il frigo e ho dovuto sganciare 1000 euro per comprarne uno nuovo. E vabbè ! Ho comunque una moglie fantastica !**

**Ho risolto il mio problema: Giurisprudenza e Borsa nello stesso ufficio! Ho assunto un team di ingegneri finanziari: mi stanno sfornando un Trading System al giorno!**



L'ingegner Bianchi ha fatto una festa nell'agriturismo di Monteveglio di Bologna e finalmente si è riappacificato con Azzurri.

I due erano talmente felici che, bottiglia dopo bottiglia, si sono un po' sbronzati.

Niente di grave: Semplicio li ha caricati sulla sua Ruota e si è diretto sparato al Pronto Soccorso: trentuno chilometri in otto minuti esatti: gli hanno tolto 10 punti dalla patente ... ma per gli amici si può fare questo ed altro.

La diagnosi di Bianchi e Azzurri non è grave e se la caveranno con 3 giorni di assoluto riposo.

E' stato loro vietato di guardare la Borsa per 72 ore e questo, sinceramente, li ha fatti un po' disperare ... ma anche loro se la caveranno.



**Che allievi immaturi !  
Prima si insultano, poi si ubriacano!  
Fortuna che con i miei potenti mezzi li ho portati al S.Orsola di Bologna alla svelta !**

**Sono sbronzato di numeri, di tabelle e di vino ! Ma sono felice perché l'amicizia è salva !**



L'architetto Aranci si è dato alla pazza gioia ... si è liberato di giacca, camicia e farfalla e ora lo si vede girare per Imola in jeans e maglietta. Si è perfino comprato un Enduro e un Palmare fiammante. E' molto allegro e spesso racconta barzellette. Esegue solo farfalle in Stretching Sling e per ricordare la strategia si porta appresso una fionda al posto del retino. Il giornalista mi ha detto che ieri nella foga ha tirato una fiondata a un passero di passaggio ... povero passero ... è morto sul colpo!



**Al diavolo le buone maniere !  
Finalmente mi sento una persona normale. Mi sono attrezzato con un Palmare modernissimo e delle retine per farfalle me ne infischio !**

Verdi si è ripreso dallo shock delle Opzioni vendute allo scoperto. Si sta abbonando al Servizio consulenza Tally-SP.



**Finalmente mi sono tirato un po' su !  
Ora non lascio più le cose al caso.  
Mi sono abbonato al Servizio Tally-SP !**

Rossi ha telefonato a Neri e hanno deciso di consorziarsi: hanno assunto anche il Geometra Gialli per costruire un Toro marmoreo da posare davanti alla casa di Mr. Tally.



**Il mio amico Neri è un contabile DOC. Abbiamo fondato una SIM coi fiocchi.  
Ci serviva un geometra per costruire l'emblema della Borsa e così adesso Gialli lavora per noi !**



**Panel©,  
Piattaforma  
Tally-SP© e TS  
saranno il nostro  
futuro ! Evviva !**

**Rossi e Neri hanno la  
testa sulle spalle e io  
con loro filo diritto !  
Evviva le OPZIONI !**

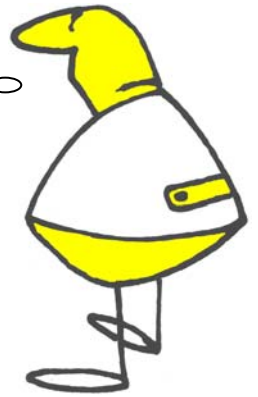

Violi è stato escluso dal consorzio e ora lavora al Radiotelescopio di Medicina.  
Egli guarda lontano ... lontano ... un po' come le sue strategie di Borsa.

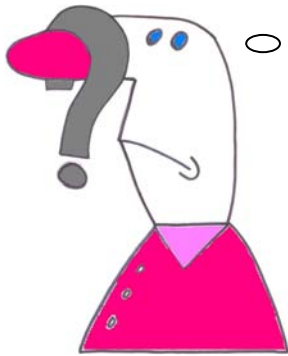

**Ho la mania di guardare  
MOLTO AVANTI. Mi  
hanno lasciato solo! E  
vabbè ! Mi darò  
all'astrofisica !**

Moebius Rossi e Moebius Verdi sono andati ad abitare in Nuova Zelanda - nelle  
isole Chatham – agli esatti antipodi di Monteveglio.  
Sono in mezzo al Pacifico e dormono su una barca: non ne potevano più di vedere  
tutto alla rovescia.



**Qui alle Chatman si  
vedono le Put dalla  
parte giusta !**

**Finalmente mi è  
passato il cerchio  
alla testa !**



Marroni si è iscritto a Veterinaria per studiare l'anatomia del Condor.



Nella mia vita c'è posto solo per il Condor ! Di tutto il resto me ne frego ! Diventerò un gran veterinario !

Caranti doveva parlarci delle Piramidazioni ... boh? Si sarà scordato ! E vabbè ! Partirò in avanscoperta per l'Egitto per farmi un'idea sulla faccenda !

**Che peccato! Il Corso Opzioni è davvero finito!**

**Sapete, cari amici che, anche se sono stanco morto, mi dispiace davvero lasciarvi!**

Venite anche voi: ci sarà una cena di gala all'hotel di Torre Pedrera, a due passi da Rimini.

E siete tutti invitati da Mr. Tally ... pare sia riuscito a 'tirare' molto sul prezzo con l'albergatore ... sapete com'è: Mister Tally di prezzi se ne intende davvero!

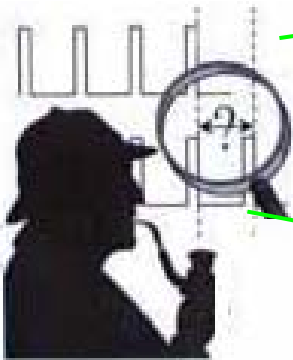

**Siamo tutti pronti per la festa di gala al ristorante di Torre Pedrera !  
Che teneri i miei allievi !  
E che mattacchioni sono!  
... mi hanno preparato una sorpresa !**

**... non è proprio una sorpresa ... è solo una grande promessa ...**



## OPT51 - Un Power Point che mi sta a cuore



*... un ricordo a me molto caro in quel 27 settembre 2003 al Jolly Hotel de la Gare a Bologna ...*

Questa è la copertina di '**Guida Pratica al Trading con le Opzioni**' che il grande **Michele Maggi**, presidente e fondatore di Trading Library, in quel di Cinisello Balsamo di un ormai lontano marzo 2003, accettò di pubblicare completamente a sue spese.

Certo, Michele non è più con noi ma – lo dico col più grande affetto e rimpianto – penso che il Padre Eterno gli abbia affidato altrettanti incarichi importanti nella sua nuova vita nell'altra dimensione, non fosse altro perché Michele aveva le idee chiare in fatto di Affari e di Organizzazione. Lo dico senza retorica: debbo a Michele una certa preveggenza quando nel nostro incontro milanese, in quattro e quattrotto come usare fare lui, mi disse che quel **Panel** che era dentro al libro, secondo lui era una grande rivoluzione tanto che, senza fronzoli, come era nel suo carattere, aggiunse che quello strumento equivaleva all'invenzione della 'ruota' in ambito di Opzioni.

Io in realtà non capivo cosa mi volesse dire perché quel benedetto Panel me l'ero costruito solo per pura necessità un giorno in cui mi ero trovato inguaiato con un po' di call comprate qua e un po' di put vendute là, naturalmente su almeno nove o dieci strike diversi, ovviamente senza più capire in che acque mi trovavo.

Michele era un tipo pratico e anche in quella occasione si dimostrò convinto di scommettere su quel libro. La '**Guida Pratica al Trading con le Opzioni**' è un po' l'abbecedario delle Opzioni <il classico sussidiario scolastico> e quando mi riguardo quella prima versione che è stata esaurita in tutte le copie nel 2008, mi dico che avrei potuto scriverla meglio. E' un libro senza troppe pretese e il linguaggio è anche fin troppo discorsivo ma forse quel libro è andato bene proprio perché è una base didattica alla portata di molti. Quando Michele se ne è andato nel marzo 2006, pensando al dolore che provavo, chiamai l'amico **Diego Pastorino**, l'allora Presidente di SoldiOnline per cui lavoravo, per dirgli che mi sentivo di scrivere qualcosa per Michele. Diego mi rispose: 'fai tu, oppure faccio io, ma per Michele ci vuole un racconto forte: questo si merita'.

Diego si era sentito atterrito dalla perdita di Michele, anzi, era persino confuso, senza però sapere che la stessa sorte sarebbe toccata anche a lui, solo tre anni dopo.

Vi riporto il tributo a Michele giusto perché anche voi possiate ricordarlo col rispetto e la stima che merita un uomo che ha lavorato con saggezza e onestà in un contesto difficile, una persona che ha dettato le regole e disciplinato la letteratura di Borsa degli ultimi vent'anni con impegno e determinazione. Questo è il link del mio ricordo a Michele:

<http://www.borse.it/forum/viewtopic.php?pid=154651>

Il 'dopo' Trading Library non ha coinciso con un accordo tra me e il nuovo staff dirigenziale e poiché di quel libro non c'erano più copie ho pensato di mettermi in proprio per rifarlo, correggendolo solo un poco, e migliorando il Software.

E così è nata la nuova versione di '**Guida al Trading con le Opzioni**' integrato col Panel delle Opzioni Italia e con quello delle Opzioni Germania nel nuovo contesto della **Francesco Caranti Editore**.

Prima di lasciarvi al Power Point di presentazione del 27 settembre 2003 al Jolly Hotel della Gare di Bologna, metto qui il link della nuova versione del libro:  
<http://www.francescocaranti.com/i-libri/%C3%A8-arrivato-guida-al-trading-con-le-opzioni>

E ora vi lascio al film!

[Power Point - Guida - Caranti](#)

*Francesco Caranti*

## OPT52 - Una Sell Strangle al Top di un movimento impulsivo.



... si aspetta che un attaccante (il Mercato) si sposti in area di rigore per parare opportunamente ...

Come certo ricorderete dalle prime lezioni di questo Corso, con le Opzioni è sempre possibile creare una varietà illimitata di Strategie semplicemente comprando e vendendo Put e Call a valori diversi di Strike.

Il Panel© consente di prendere una buona confidenza con tutti gli Incroci possibili muovendo le quantità acquistate e vendute lungo l'asse degli Strike fino a trovare la combinazione che meglio si adatta alle nostre esigenze.

E' anche molto divertente osservare la variazione istantanea delle perdite e dei profitti spostando velocemente le pedine nella scacchiera.

Per rendere il lavoro più snello possibile, vi suggerisco di svolgere l'operazione in due momenti distinti:

- 1) Caricamento dei prezzi istantanei dei vari Strike
- 2) Posizionamento delle quantità.

Chi di voi ha già una certa confidenza con Panel©, avrà notato che la fase 1) è solo preparatoria e non influisce in nessun modo sui calcoli.

Infatti: se partiamo da un Panel© vuoto ... *(esempio tratto da Guida al Trading con le Opzioni – Francesco Caranti Editore 2009):*

A)	Centratura :	33000	Commiss in Euro:		6,00	Dare/Avere in Euro:													0				
B)	STRIKE:	28000	28500	29000	29500	30000	30500	31000	31500	32000	32500	33000	33500	34000	34500	35000	35500	36000	36500	37000	37500	38000	
C)	+ CALL																						
D)		0	0	0	0	0	0	0	0	0	0	0	0	0	0	0	0	0	0	0	0	0	
E)																							
F)	- CALL																						
G)		0	0	0	0	0	0	0	0	0	0	0	0	0	0	0	0	0	0	0	0	0	
H)																							
K)	Tot Euro	0	0	0	0	0	0	0	0	0	0	0	0	0	0	0	0	0	0	0	0	0	
L)	+ PUT																						
M)		0	0	0	0	0	0	0	0	0	0	0	0	0	0	0	0	0	0	0	0	0	
N)																							
P)	- PUT																						
Q)		0	0	0	0	0	0	0	0	0	0	0	0	0	0	0	0	0	0	0	0	0	
R)																							
S)	Tot Euro	0	0	0	0	0	0	0	0	0	0	0	0	0	0	0	0	0	0	0	0	0	
T)	TOTALE	0	0	0	0	0	0	0	0	0	0	0	0	0	0	0	0	0	0	0	0	0	
U)	STRIKE:	28000	28500	29000	29500	30000	30500	31000	31500	32000	32500	33000	33500	34000	34500	35000	35500	36000	36500	37000	37500	38000	
											TOTALE OPERAZIONI MIBO :												0

... e poi carichiamo **solo** i prezzi (valori "Last" del 10 ottobre 2005 scadenza Ottobre – giorni di Borsa alla scadenza: 9 – Sottostante: 33.635) ...

A)	Centatura :		33000	Commiss in Euro:						6,00	Dare/Avere in Euro:										0				
B)	STRIKE:		28000	28500	29000	29500	30000	30500	31000	31500	32000	32500	33000	33500	34000	34500	35000	35500	36000	36500	37000	37500	38000		
C)	+ CALL																								
D)																									
E)			0	0	0	0	0	0	0	0	1800	1395	820	440	200	63	19	11	7					0	
F)	- CALL																								
G)																									
H)			0	0	0	0	0	0	0	0	0	0	0	0	0	0	0	0	0	0	0	0	0		
K)	Tot Euro		0	0	0	0	0	0	0	0	0	0	0	0	0	0	0	0	0	0	0	0	0		
L)	+ PUT																								
M)																									
N)			0	0	0	0	0	0	0	0	0	0	0	0	0	0	0	0	0	0	0	0	0		
P)	- PUT																								
Q)																									
R)			0	0	0	0	0	0	0	0	0	0	0	0	0	0	0	0	0	0	0	0	0		
S)	Tot Euro		0	0	0	0	0	0	0	0	0	0	0	0	0	0	0	0	0	0	0	0	0		
T)	TOTALE		0	0	0	0	0	0	0	0	0	0	0	0	0	0	0	0	0	0	0	0	0		
U)	STRIKE:		28000	28500	29000	29500	30000	30500	31000	31500	32000	32500	33000	33500	34000	34500	35000	35500	36000	36500	37000	37500	38000		
												TOTALE OPERAZIONI MIBO :											0		

... possiamo notare che la "contabilità" non si è mossa per niente: il saldo Dare/Avere in Euro (in alto a destra in giallo) è rimasto fermo sullo Zero.

A questo punto si può passare alla fase 2) , cioè all'inserimento delle **quantità** in queste 4 righe:

- C) Call Comprate
- F) Call Vendute allo scoperto
- L) Put Comprate
- P) Put Vendute allo scoperto

Bene!

Ora però ci fermiamo per un attimo per vedere le considerazioni della Mail arrivata dall'attentissima lettrice **M. A.**

*"... Domenica 18 Oggetto: Richiesta di consiglio.*

*Dottor Caranti buonasera.*

*Grazie per avermi inviato il materiale richiesto e per la rapidità.*

*Come promesso la volta precedente, dopo aver frettolosamente seguito tutte le sue lezioni, ho ricominciato con scrupolo dalla prima per non perdermi nessun dettaglio.*

*Dopo un po' mi è venuta un'idea che ora le sottopongo:*

*Controllando i valori in chiusura di **venerdì 16 settembre 2005** della **Call dicembre 35.500** (minimo di giornata 380 massimo 404), ipotizzo di vendere **2 call a 380** e mi metto nei panni di Verdi: **incasso subito 380x2x2,5-20** (commissioni) = **1880 €**.*

*Consulto il file Excel che lei mi ha inviato, inserisco lo strike **35.500**, il premio **380** e la commissione di **10** euro e trovo un valore di pareggio di **35.870**.*

**Considerazione: se la mia previsione è esatta incasso il premio, viceversa quando il Sottostante supera il valore di pareggio compro 1 future e mi copro.**

*A scadenza - o anche prima se decido di chiudere le due operazioni - ci rimetto solo le commissioni.*

*Il rischio per la vendita della call è nullo.*

*Analogamente lo stesso ragionamento dovrebbe valere per le Put.*

*Ritengo che per capire bene qualsiasi cosa il modo migliore sia quello di "provare direttamente sul campo" e visto che ho una certa dimestichezza con il Minifib, questo potrebbe essere un modo poco rischioso per cominciare.*

**Il problema è che mi sembra troppo semplice. Ho forse tralasciato qualche particolare importante?**

*Sperando di aver esposto il mio pensiero in modo chiaro anche se sintetico, gradirei una sua autorevole considerazione.*

*Con simpatia, un saluto caloroso.*

*M. A. ..."*

Molto bene!

Il ragionamento di M.A. ha a che vedere, molto da vicino, con il **calcio**.

In sostanza, M. A. vende una Call e una Put OTM e poi aspetta.

### **Ma cosa aspetta?**

Aspetta che un **attaccante** qualsiasi (il Mercato) **calci** la palla in una delle due "reti" per "pararla" opportunamente.

Finchè il gioco si svolgerà a centrocampo, M.A. si sentirà molto tranquilla, anzi felice, perché il tempo che passa "gioca" a suo favore dato che, quando il Mercato sta fermo, le Opzioni perdono progressivamente valore.

Ma tutte le volte che il pallone entrerà in area di rigore, M.A. entrerà in fibrillazione sperando in cuor suo che l'attacco si concluda con un nulla di fatto.

Se poi, malauguratamente, il pressing sferrerà un allungo in area di rigore ... zac ... M.A. **si procurerà un FIB di "segno contrario"**.

La "porta di destra" (cioè quella delle Call) del racconto di M.A. corrisponde al valore del Sottostante correttamente indicato a **35.870, cioè il valore della 'parità' dell'operazione avvenuta**.

Perfetto: a quel punto M.A. sferrerà il contrattacco e **comprerà un FIB** che, come ricorderete, **contrastava l'effetto di 2 Call vendute allo scoperto**.

E da quel momento, M.A. sarà in **posizione neutra** poichè **il FIB "lungo" compensa le 2 Opzioni "corte"**.

Perfetto: pare davvero che tutto quadri! e, alla scadenza, M.A. si ritroverà accreditato in Conto il corrispettivo dei 2 premi incassati all'inizio.

Sembra un gioco perfetto e anche piuttosto elementare.

Ma guardiamo insieme altre considerazioni:

### **Risposta del 18 settembre.**

“..."

*Gentilissima M. A. buona domenica.*

*Venendo al suo quesito: le sue osservazioni, sulle prime, sono corrette.*

*Lei infatti si avvantaggia della vendita del valore temporale dell'Opzione ed è pronta a 'parare il pallone' sull'esatto punto di 'breakeven'.*

*Purtroppo questa strategia richiede un'attenzione molto particolare e va seguita costantemente.*

*Non so che professione faccia lei ma, mi creda, **questa combinazione di Opzioni è tanto noiosa quanto stressante**.*

*Le dico qual è il rischio esatto che si può correre.*

*Se e quando il FUTURE dovesse toccare **35.870** lei correrà ai ripari comprando 1 Future in modo da trovarsi in pareggio.*

*E fin qui niente di male (ansia a parte, però).*

*A questo punto, il caso più fortunato è quello che il Mercato salga in modo deciso, rompendo violentemente a Rialzo il valore corrispondente al breakeven della sua strategia.*

*Supponga ora però che il Mercato cominci a **'ballare'** proprio attorno al Suo valore di parità.*

*Lei che fa?*

*Se torna giù dovrà rivendere il FIB ... se torna su se lo ricompra ... poi dovrà rivenderlo ... poi deve andare a far la spesa al supermercato e non ha tempo di farlo ... e così ... piano piano si stanca, si dimentica e **si rovina**.*

*Quindi: commissioni che se ne vanno e, sicuramente una grossa difficoltà a 'centrare' esattamente il bersaglio.*

*M.A. lei può farlo benissimo, per carità ... ma si prepari perché 3 mesi in queste condizioni sono un vero supplizio.*

*Le confermo comunque che l'operazione può essere eseguita in entrambe le direzioni: tanto per le call quanto per le put.*

*Ciò che lei ha immaginato si definisce: **"Sell Strangle"** (o anche **"Top Vertical Combination"**).*

*Io difficilmente sono Venditore ... ma questo non vuol dir niente.*

*A pelle i venditori sono favoriti (anche perché invece di spendere, incassano subito) ... attenzione però.*

*Se mi è permesso un consiglio: aspetti a farlo.  
Ricambio il suo caloroso saluto.*

*Francesco ... "*

La strategia ideata da M.A. si chiama **Sell Strangle**.

**Vediamo cosa dice la Letteratura a questo proposito:**

"... when volatility is very high, and the market has just made a dramatic move and you are expecting it to consolidate and take some time to digest its gains, you might consider **selling a strangle**.

This strategy involves selling an out-of-the-money call option and an out-of-the-money put option **on the same asset with the same expiration date**. This strategy differs from the Sell Straddle strategy because the options are not at the same strike price. This provides a different profit/loss curve that is worth checking out.

This gives you a known, but limited gain, **but does expose you to unlimited risk**, so you must be careful with this position and be confident of your assumptions. **It is not suitable for all investors**.

With this strategy, your gain is composed of the premium you received for the call and the put, less the commissions.

When we sell a Strangle, the put and call that we sell are normally on over-priced options that are out-the- money. **We consider doing this after a dramatic move in the market**, when we are expecting it **to consolidate the move and digest its gains before moving again**. Because of the dramatic move that was made, volatility is high, making the options we sell very expensive. Then as the market consolidates, volatility decreases and lowers the price of the options. Decay also works in our favor with this position.

But be ready to buy back one of the options if there is any indication that the market will resume its trend or reverse direction. If it looks like the market will trend up, buy back the call; if it looks like the market will trend down, buy back the put. ..."

Ricapitolando:

- La letteratura sconsiglia la **Sell Strangle** a chi non ha particolare dimestichezza.
- Pare sia consigliata **dopo un forte movimento impulsivo**, nel momento cioè in cui il Mercato si deve un attimo riposare prima di riprendere la sua corsa ma i prezzi sono ancora incandescenti.
- In questo estratto letterario non si accenna alla posizione di Hedging col Future di cui abbiamo parlato oggi ma solo a una semplice chiusura dell'operazione (ricomprando ciò che era stato precedentemente venduto).
- Bene dunque vendere al **TOP** di un **MOVIMENTO IMPULSIVO** ... ma con tutte le accortezze del caso ... mi raccomando, il Dottor Giulio Verdi insegna!

Vediamo ora il **Panel**® corrispondente ai valori indicati da Maria Antonietta del 16 settembre scorso (chiusura S&P/MIB = 34.538) per il solo "versante" Call corrisponde alla "porta di destra del nostro ipotetico campo di calcio" : **call dicembre 35.500 a 380 punti**.

Cliente:	Maria Antonietta	Indirizzo:	Milano	Scadenza:	Dicembre - 2005	Sottostante:	S&P/MIB																
A)	Centratrice :	35500	Commiss in Euro:	10,00	Dare/Avere in Euro:	1.900																	
B)	STRIKE:	31000	31500	32000	32500	33000	33500	34000	34500	35000	35500	36000	36500	37000	37500	38000	38500	39000	39500	40000	40500	41000	
C)	+ CALL																						
D)		0	0	0	0	0	0	0	0	0	0	0	0	0	0	0	0	0	0	0	0	0	0
E)	- CALL																						
F)										2													
G)										380													
H)		760	760	760	760	760	760	760	760	760	760	-240	-1240	-2240	-3240	-4240	-5240	-6240	-7240	-8240	-9240	-10240	
K)	Tot Euro	1880	1880	1880	1880	1880	1880	1880	1880	1880	1880	-620	-3120	-5620	-8120	-10620	-13120	-15620	-18120	-20620	-23120	-25620	
L)	+ PUT																						
M)		0	0	0	0	0	0	0	0	0	0	0	0	0	0	0	0	0	0	0	0	0	0
N)	- PUT																						
O)		0	0	0	0	0	0	0	0	0	0	0	0	0	0	0	0	0	0	0	0	0	0
R)	Tot Euro	0	0	0	0	0	0	0	0	0	0	0	0	0	0	0	0	0	0	0	0	0	0
S)	TOTALE	1880	1880	1880	1880	1880	1880	1880	1880	1880	1880	-620	-3120	-5620	-8120	-10620	-13120	-15620	-18120	-20620	-23120	-25620	
T)	STRIKE:	31000	31500	32000	32500	33000	33500	34000	34500	35000	35500	36000	36500	37000	37500	38000	38500	39000	39500	40000	40500	41000	
U)	TOTALE OPERAZIONI MIBO :											2											

e la grafica corrispondente:

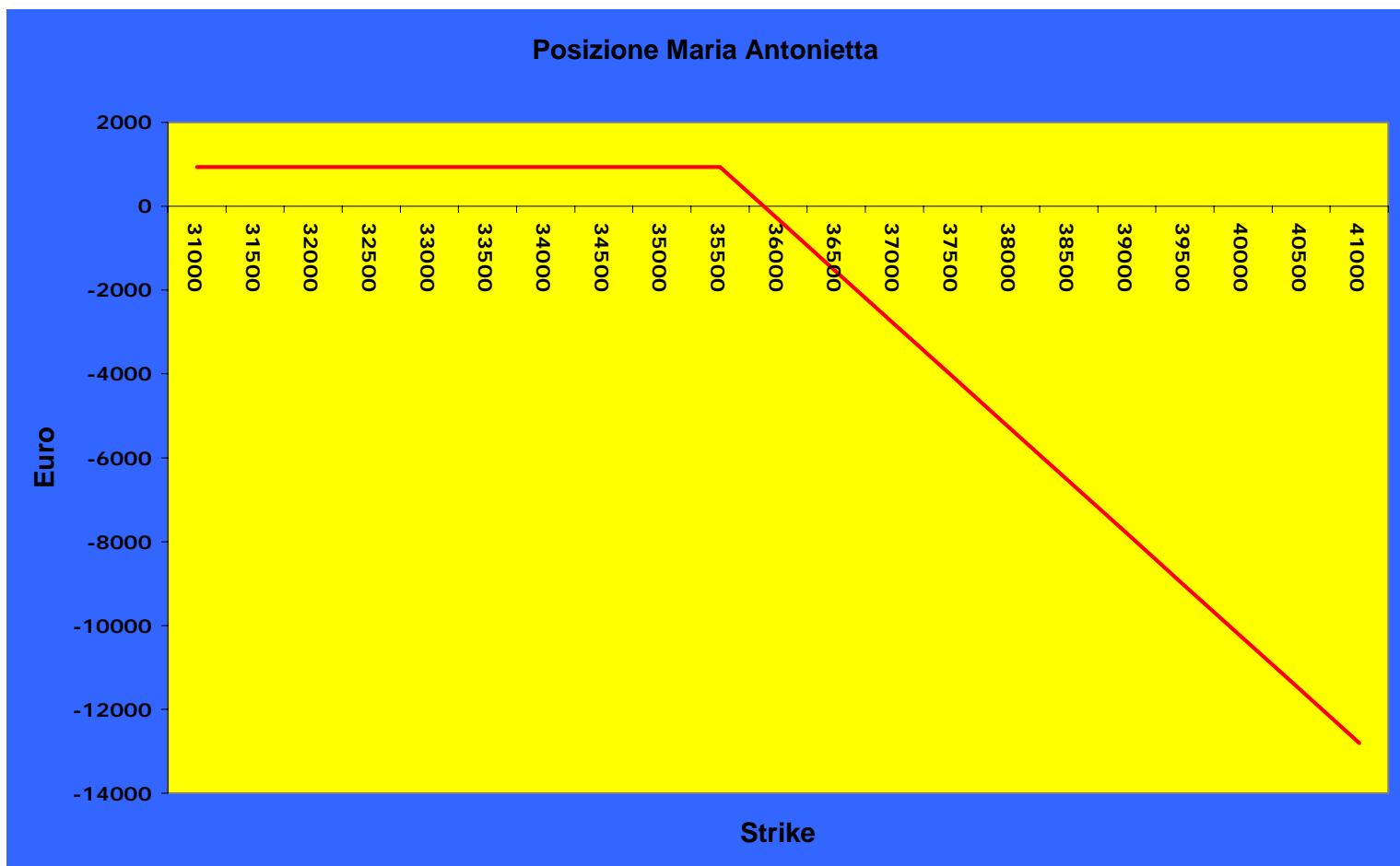

Vi lascio a meditare sulla "Borsa Football" di oggi: il prossimo appuntamento è sempre con le Opzioni.

Francesco Caranti

## OPT53 - Panel© e Piattaforma Tally-SP©, due rivali?

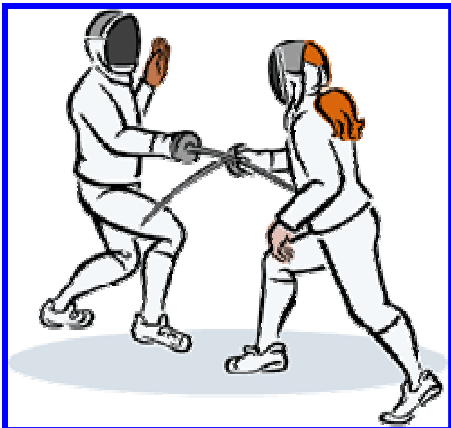

*... la domanda si pone spontanea: in che misura i due progetti si possono integrare? ...*

Quando l'8 giugno 2008 ha preso il via il nostro piccolo Sito [www.francescocaranti.com](http://www.francescocaranti.com), dopo un'attiva collaborazione col gigante italiano [www.soldionline.it](http://www.soldionline.it) ho pensato di partire dalle fondamenta della finanza, un po' come fanno gli ingegneri che costruiscono le case.

Che senso avrebbe avuto dare tante cose per scontate?

Chi avrei mai avvicinato in questo progetto?

Con chi mi sarei relazionato in futuro?

Guarda caso, la creazione del Sito ha coinciso con la grande crisi finanziaria: meglio così, dai. Chi resiste ai crolli vuol dire che ha i numeri per proseguire, per gli altri <mi spiace> ma la Borsa è espressione di irrazionalità e se ti rivolgi a lei, guai a te se ti fai dei preconcetti, perché in questo caso sei morto in partenza.

E poi volevo svecchiare una questione che la maggioranza di noi non riesce a digerire, mi riferisco al rapporto tra Borsa e Gioco d'Azzardo.

Già! Il Gioco d'Azzardo, una parola che mette paura solo a pronunciarla.

Da qualche parte vi avevo detto che l'etimologia è araba: **alsahr** significa **dado da giocare**.

Poche storie! Dai! Azzardare significa, né più né meno, che **giocare a dadi**.

**Se giocare d'azzardo è 'negativo' quanto 'giocare a dadi'**, ciò significherebbe che investire in Borsa equivale a giocare al Casinò.

Ma è davvero così?

**Affermativo se non conosci le regole, negativo se ti attrezzi consapevolmente.**

Questa è la storia vera, altre non ce ne sono.

**Se già sai che dall'altra parte del tavolo c'è un leone infuriato, allora sei salvo al 50% ma se non conosci le regole e fai il tonto, puoi star sicuro che hai già perso in partenza.**

E' vero, però: parlare di Giochi d'Azzardo su un portale finanziario è il compito più difficile del mondo, data per certa la possibilità di cadere in facili equivoci.

Ma se devo parlare di Opzioni e di tutto l'insieme delle regole che abbiamo passato in rassegna, non potevo dispensarmi dai passaggi obbligati sulle scommesse in senso generale: come avrei potuto?

Come certamente ricorderete, il gioco della Balla di Pacioli, le Pistole di Fermat, il Chuck A Luck, il Craps - e addirittura il Lotto - ci hanno permesso di acquisire la mentalità necessaria a meglio capire gli strumenti di calcolo appositamente costruiti per questo Corso Opzioni.

Più avanti faceva la sua prima comparsa il **Panel©**, una "scacchiera" Excel nata per determinare il **Rischio Finanziario** di un Portafoglio Opzioni.

E via via, i vari personaggi di fantasia che si sono avvicendati nei nostri racconti hanno più o meno tutti dovuto fare i conti con il Rischio assunto dalla loro Strategia, "proiettando" le perdite e i profitti lungo gli strike di quel foglio elettronico.

Dopo tanto tempo - e dopo averne davvero viste di tutti i colori - ci dobbiamo chiedere se la "teoria del Panel" dovrà restare fine a se stessa o se invece, in un qualche modo, potrà essere integrata allo sviluppo successivo del Corso Opzioni, cioè alla **Piattaforma Tally-SP®**.

La domanda che si pone spontanea è questa: **"in che misura i due progetti si possano integrare"**.

Di primo acchito sembrerebbe quasi di poter escludere questa possibilità e che cioè, in un certo senso, i due progetti corrano su binari paralleli e si muovano in sottoinsiemi distinti e separati.

Vediamo perché:

- Panel osserva la nostra Combinazione di Opzioni (comprate e vendute a Strike diverse) in un certo preciso istante e ci mostra la situazione contabile **al momento della scadenza**. Esprimendoci in modo ancora più semplice: se io compro qui e vendo là, al terzo venerdì del mese: qui perderò, lì andrò in pari e là andrò in guadagno.
- Ben diverso è il compito della Piattaforma, **una sorta di Simulatore di eventi collegati alle indicazioni di un Trading System**, in cui, per ogni azione (when Long, when Short) abbiamo applicato una ben determinata strategia di opzioni comperate o vendute allo scoperto.

Strumenti diversi, Panel e Piattaforma, nati per scopi altrettanto diversi.

Se siete d'accordo, potremmo anche dire che Panel è uno strumento STATICO mentre Piattaforma è uno strumento DINAMICO.

La **staticità** del primo è significativa del fatto di non produrre alcuna previsione sugli sviluppi futuri del Mercato, semmai di fare luce e chiarezza sulle Strutture Sintetiche ottenute dalle combinazioni delle Opzioni.

La **dinamicità** del secondo deriva dalle aspettative future che una certa combinazione di opzioni utilizzata con un trading system sia più o meno affidabile di un'altra.

Nel bene o nel male, va da sé il fatto che senza lo studio del Panel, nessuno di noi avrebbe mai potuto capire la Piattaforma, non fosse altro per l'utilizzo delle nomenclature e delle simbologie utilizzate in Finanza Operativa e che invece il Panel ci ha permesso di assimilare strada facendo.

**Due mondi apparentemente distinti e isolati, due camere stagne senza possibilità di continuità ?**

No, non è così, o meglio, come vedremo oggi, la possibilità di uniformare i concetti esiste davvero, proprio in coincidenza con situazioni di Mercato come quelle di questi giorni.

---

**Nota:**

**La situazione di Borsa descritta si riferisce all'ottobre 2005 ma può essere paragonata a qualsiasi fase di Borsa a ribasso.**

*"... Come certo avrete avuto modo di vedere, la debolezza internazionale ha colpito anche la Borsa di Milano che dai primi giorni di ottobre ha iniziato a mostrare una certa fragilità.*

*Le Candele Nere si sono susseguite di giorno in giorno (salvo qualche eccezione) lasciando col fiato sospeso più di un Operatore.*

*Il primo Supporto di lungo periodo che ha sostenuto il grafico dell'ultimo mese non ha retto la pressione delle vendite, e nemmeno il successivo ha avuto esiti migliori.*

*La correzione è stata di un certo rilievo e l'S&P/MIB ha ripiegato di circa 2500 punti.*

*Ciò che succederà lo leggeremo sui giornali dei prossimi giorni: non è questo ciò che oggi ci interessa da vicino, semmai, piuttosto, una serie di considerazioni di natura molto più tecnica.*

*Vediamo allora come sia possibile arrivare ad una integrazione di Piattaforma e Panel sfruttando proprio l'esempio di questi giorni.*

In particolare, l'ultimo segnale del Trading System Tally-SP è stato il seguente:

- **Enter Short il 6 ottobre con Sottostante a 33.806 alle ore 16,45 (segnale ancora in corso alla chiusura di lunedì 24 ottobre).**

In conseguenza di ciò la mia personale posizione di Rischio in Opzioni è stata la seguente:

- **Acquisto di Put scadenza novembre Strike 34.000 a 685 punti**
- **Vendita allo scoperto di Call scadenza novembre Strike 34.500 a 340 punti.**

Ciò vuol dire un doppio posizionamento a ribasso con la Put in acquisto (buy put = Moebius Rossi) e con la Call in vendita (sell call = Verdi).

A parte il giorno successivo (7 ottobre) il Mercato ha iniziato a scendere bruscamente finchè, osservando i valori di **lunedì 24 ottobre** delle ore 9,14, ci siamo ritrovati in questa situazione:

- **Put novembre 34000 = 1705 / 1740**
- **Call novembre 34500 = 33 / 39**

Nota:

Vi ricordo che il doppio valore espresso (es: 1705 / 1740) rappresenta rispettivamente il **denaro** e la **lettera** ossia i valori a cui i **compratori** e i **venditori** sono rispettivamente disposti a comprare o a vendere l'Opzione.

Call	OPZIONI SCAD. NOVEMBRE 05				Put
	Denaro	Lettera	Denaro	Lettera	
			100	106	OSPMIBK5PUT30500
			154	172	OSPMIBK5PUT31000
			248	268	OSPMIBK5PUT31500
OSPMIBK5CAL32000	750	780	406	420	OSPMIBK5PUT32000
OSPMIBK5CAL32500	464	498	620	640	OSPMIBK5PUT32500
OSPMIBK5CAL33000	262	290	915	950	OSPMIBK5PUT33000
OSPMIBK5CAL33500	142	150	1275	1320	OSPMIBK5PUT33500
OSPMIBK5CAL34000	69	77	<b>1705</b>	<b>1740</b>	<b>OSPMIBK5PUT34000</b>
<b>OSPMIBK5CAL34500</b>	<b>33</b>	<b>39</b>	2170	2205	OSPMIBK5PUT34500
OSPMIBK5CAL35000	17	24			

**Valori di lunedì 24 ottobre 2005 - Ore 9,14 - Sottostante: 32.383**

A questo punto sorge spontanea la domanda: **"che fare?"**

Attendere il riposizionamento a Rialzo del Trading System, liquidare le Posizioni oppure tentare altre soluzioni sintetiche?

Un momento, però ... vedo arrivare Semplicio che ha qualcosa da dirci:



Che fare?

Se "liquido" subito mi porto a casa un sacco di soldi. Ragazzi ... i conti sono questi:

- Call venduta =  $(340 - 39) \times 2,5 = 752,50\text{€}$
- Put comprata =  $(1705 - 685) \times 2,5 = 2550\text{€}$

Sommando viene: **3302,50€.**

**Butto via la Ruota e mi compro un cinquantino nuovo di zecca ! E vai !!!**

Eh sì ... i conti di Semplicio sono esatti (anche se dobbiamo togliere le commissioni e il Capital Gain).

Vediamo:

Commissioni =  $6 \times 4 = 24$  euro

Capital Gain =  $12,50\% = 413$  euro.

**Utile netto = 2.865,50 euro.**

Mica male ... e tutto questo solo dal 6 ottobre.

Oggi è il 24 ottobre: quindi 2865,50 euro in 18 giorni !!!

Come si fa a dare torto a Semplicio?

Già, però le Statistiche della Piattaforma non prevedevano di **anticipare e di chiudere prima del segnale successivo ... dunque andiamo contro le regole ... però è anche vero che lasciar perdere un'occasione del genere sarebbe davvero una bella fesseria.**

Ma se il Mercato scendesse ancora?

Uffa ... quanti dubbi mi stanno venendo !

**Va bè ... chiudo le posizioni ... poi aspetto un po' e se il Mercato scende "riprendo il treno in corsa"... già ... magari lo riprendo e il segnale si inverte.**

Per così dire:

- sono salito sul Milano-Lecce
- sono sceso a Bari pensando che quel treno andasse chissà dove, magari a Tripoli
- lo riprendo al volo proprio a Lecce.

E qui sono dolori perché quel treno sta ritornando a tutta velocità verso Nord e punta dritto ancora alla volta di Milano.

E' proprio vero! Prendere i "treni in corsa" è un errore clamoroso.

Mi viene in mente Tea.

Cosa diceva pure ?



Alfiero perché ti affanni tanto?  
La Borsa durerà più della tua vita !!!

Ricapitoliamo:

- Se chiudo le posizioni non rispetto le statistiche della Piattaforma Tally-SP
- Se chiudo e poi riapro, è come se "prendessi un treno in corsa" e ciò non è buono
- Se aspetto ancora rischio che il Sistema si giri dall'altra parte e magari mi "mangio" una bella fetta di guadagno.

Allora ... che ne dite ... vogliamo provare a vedere cosa succede col Panel?

Ok ... però spezziamo il problema in due parti:

- 1) La Call Novembre 34.500 venduta allo scoperto a 340
- 2) La Put Novembre 34.000 comprata a 685

Per quanto riguarda la prima direi che non sarebbe male che ce ne sbarazzassimo subito.

Sì ... perché dato il tempo che gioca a nostro favore e il Mercato che nel frattempo è andato dall'altra parte, quella vale veramente molto poco.

Ce la ricompriamo al volo a due soldi e ce la togliamo via per sempre.

Certo, sono d'accordo con voi a pensare che quella Call magari sarebbe andata a zero, ma perché rischiare di più? Abbiamo già guadagnato parecchio: 752 euro non sono pochi.

Ok ... deciso ... la ricompriamo.

Ci resta il "pezzo forte": la Put.

Più che una Put è un vero macigno ... abbiamo l'onore di avere in mano una OSPMIB DITM.

Ricordate? **Deeply In The Money.**

Sono Opzioni **talmente "dentro al Mercato" da rappresentare una "certezza".**

**Il valore temporale di una DITM è sceso QUASI a zero e l'Opzione è costituita da solo valore intrinseco (provate a riguardarvi la lezione).**

Sempre in tema di "ripassi" vi ricordate la storia dello "Stretching Sling"?

Non importa, ve la rinfresco io.

Lo Sceriffo dell'icona aveva in mano una fionda, ha inserito un bel sasso e ha tirato l'elastico.

Ecco lo "stretching": il 6 ottobre abbiamo comprato la Put 34000 e abbiamo aspettato che il Mercato "tirasse" ... un po' come l'elastico della fionda.

Ora è giunto il momento di "scagliare il sasso" e dunque facciamo lo "sling".

**Datemi un Panel caricato col "sasso" !**

Questo:

Cliente:	CARANTI	Indirizzo:	BOLOGNA	Scadenza:	18-nov-05	Sottostante:	S&P/MIB															
A)	Centrata :	34000	Commiss in Euro:	6,00	Dare/Avere in Euro:	-1.713																
B)	STRIKE:	29000	29500	30000	30500	31000	31500	32000	32500	33000	33500	34000	34500	35000	35500	36000	36500	37000	37500	38000	38500	39000
C)	+ CALL																					
D)																						
E)		0	0	0	0	0	0	0	0	0	0	0	0	0	0	0	0	0	0	0	0	0
F)	- CALL																					
G)																						
H)		0	0	0	0	0	0	0	0	0	0	0	0	0	0	0	0	0	0	0	0	0
K)	Tot Euro	0	0	0	0	0	0	0	0	0	0	0	0	0	0	0	0	0	0	0	0	0
L)	+ PUT																					
M)																						
N)		4315	3815	3315	2815	2315	1815	1315	815	315	-185	-685	-685	-685	-685	-685	-685	-685	-685	-685	-685	-685
P)	- PUT																					
Q)																						
R)		0	0	0	0	0	0	0	0	0	0	0	0	0	0	0	0	0	0	0	0	0
S)	Tot Euro	10782	9532	8282	7032	5782	4532	3282	2032	782	-469	-1719	-1719	-1719	-1719	-1719	-1719	-1719	-1719	-1719	-1719	-1719
T)	TOTALE	10782	9532	8282	7032	5782	4532	3282	2032	782	-469	-1719	-1719	-1719	-1719	-1719	-1719	-1719	-1719	-1719	-1719	-1719
	STRIKE:	29000	29500	30000	30500	31000	31500	32000	32500	33000	33500	34000	34500	35000	35500	36000	36500	37000	37500	38000	38500	39000
U)	TOTALE OPERAZIONI MIBO : 1																					

Così:

Cliente:	CARANTI	Indirizzo:	BOLOGNA	Scadenza:	18-nov-05	Sottostante:	S&P/MIB															
A)	Centratuta :	34000	Commiss in Euro:	6,00	Dare/Avere in Euro:	-1.713																
B)	STRIKE:	29000	29500	30000	30500	31000	31500	32000	32500	33000	33500	34000	34500	35000	35500	36000	36500	37000	37500	38000	38500	39000
C)	+ CALL																					
D)																						
E)		0	0	0	0	0	0	0	0	0	0	0	0	0	0	0	0	0	0	0	0	0
F)	- CALL																					
G)																						
H)		0	0	0	0	0	0	0	0	0	0	0	0	0	0	0	0	0	0	0	0	0
K)	Tot Euro	0	0	0	0	0	0	0	0	0	0	0	0	0	0	0	0	0	0	0	0	0
L)	+ PUT																				1	
M)																					685	
N)		4315	3815	3315	2815	2315	1815	1315	815	315	-185	-685	-685	-685	-685	-685	-685	-685	-685	-685	-685	
P)	- PUT																					
Q)																						
R)		0	0	0	0	0	0	0	0	0	0	0	0	0	0	0	0	0	0	0	0	0
S)	Tot Euro	10782	9532	8282	7032	5782	4532	3282	2032	782	-469	-1719	-1719	-1719	-1719	-1719	-1719	-1719	-1719	-1719	-1719	
T)	TOTALE	10782	9532	8282	7032	5782	4532	3282	2032	782	-469	-1719	-1719	-1719	-1719	-1719	-1719	-1719	-1719	-1719	-1719	
	STRIKE:	29000	29500	30000	30500	31000	31500	32000	32500	33000	33500	34000	34500	35000	35500	36000	36500	37000	37500	38000	38500	39000
U)											TOTALE OPERAZIONI MIBO :	1										

E' giunta l'ora di "bloccare" i nostri utili.

Creiamo un bel Condor di Put ... così:

Cliente:	CARANTI	Indirizzo:	BOLOGNA	Scadenza:	18-nov-05	Sottostante:	S&P/MIB															
A)	Centratuta :	34000	Commiss in Euro:	6,00	Dare/Avere in Euro:	1.455																
B)	STRIKE:	29000	29500	30000	30500	31000	31500	32000	32500	33000	33500	34000	34500	35000	35500	36000	36500	37000	37500	38000	38500	39000
C)	+ CALL																					
D)																						
E)		0	0	0	0	0	0	0	0	0	0	0	0	0	0	0	0	0	0	0	0	0
F)	- CALL																					
G)																						
H)		0	0	0	0	0	0	0	0	0	0	0	0	0	0	0	0	0	0	0	0	0
K)	Tot Euro	0	0	0	0	0	0	0	0	0	0	0	0	0	0	0	0	0	0	0	0	0
L)	+ PUT																				1	
M)																					685	
N)		6547	5547	4547	3547	2547	1547	1047	547	47	-453	-953	-953	-953	-953	-953	-953	-953	-953	-953	-953	
P)	- PUT																					
Q)																						
R)		-5965	-4965	-3965	-2965	-1965	-965	35	1035	1535	1535	1535	1535	1535	1535	1535	1535	1535	1535	1535	1535	
S)	Tot Euro	1431	1431	1431	1431	1431	1431	2681	3931	3931	2681	1431	1431	1431	1431	1431	1431	1431	1431	1431	1431	1431
T)	TOTALE	1431	1431	1431	1431	1431	1431	2681	3931	3931	2681	1431	1431	1431	1431	1431	1431	1431	1431	1431	1431	1431
	STRIKE:	29000	29500	30000	30500	31000	31500	32000	32500	33000	33500	34000	34500	35000	35500	36000	36500	37000	37500	38000	38500	39000
U)											TOTALE OPERAZIONI MIBO :	4										

E ora guardate la riga T).

L'utile al 18 novembre sarà sempre positivo (da un minimo di 1431 a un massimo di 3931 euro).

**Questo è il grafico corrispondente:**

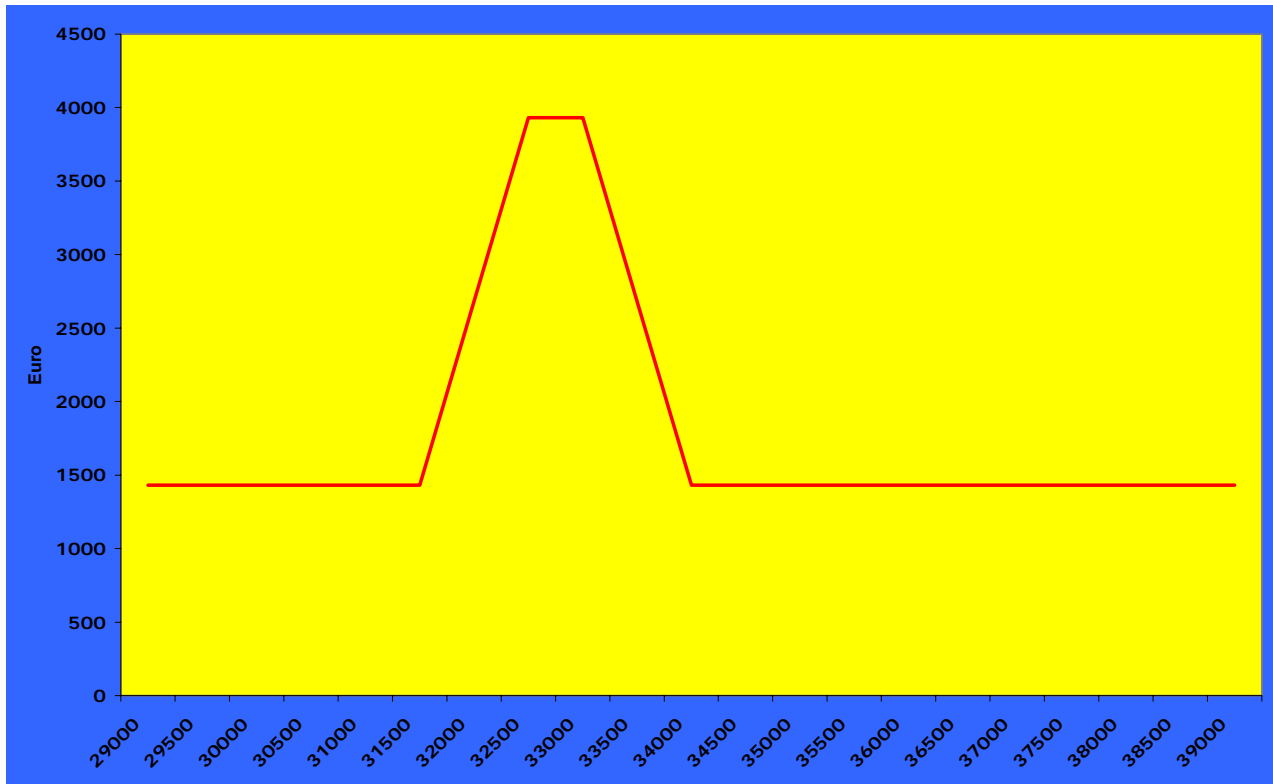

*La struttura creata è quella di un Condor Simmetrico con un utile variabile da un minimo di 1431 euro a un massimo di 3931 euro.*

*Se il Sottostante al 18 novembre "atterrerà" tra i valori compresi tra 32500 e 33000 avremo ottenuto il massimo possibile, diversamente potremo sempre goderci 1431 Euro garantiti e assicurati.*

*... naturalmente questo si riferisce alla Put comprata ... per la Call venduta restano sempre i 752 euro di cui abbiamo già detto.*

*Mica male ...vero? ...".*

Ecco, cari amici di [www.francescocaranti.net](http://www.francescocaranti.net) questo è il mondo meraviglioso delle Opzioni applicate all'indice di Borsa.

Come avete visto, le possibilità applicative dipendono solo dalla vostra dimestichezza e dalla vostra fantasia, sempre che riusciate ad azzeccare la direzione del Trend senza la quale sarete costretti a versare qualche milione di Euro per presentarvi come Market Maker di Borsa Italiana.

... ma forse è meglio impraticarsi ancora un po' ...

Vi lascio tra le vostre fantasie e tra gli Incroci delle Opzioni, pronti a trovare quella che più farà al caso vostro.

A presto.

*Francesco Caranti*

## OPT54 - Giungla di Mercati e specializzazione.



... quello che ho capito è che il Trading System tenta di scovare la regola per quel particolare Mercato, cioè per quella speciale Fisionomia ...

Nel corso delle ultime cinquantatre puntate dedicate alle Opzioni dell'Indice della Borsa Italiana abbiamo cercato di *fare quadrato* attorno a tutte le possibilità che il Mercato nostrano è in grado di offrire ogni giorno.

Vale la pena ricordare che **Borsa Italiana spa**, la sua *controllata* **Cassa di Compensazione e Garanzia spa (CC&G)** e la **Consob** assolvono a garantire la liquidità, l'efficienza e la solvibilità degli scambi.

Per chiarezza, cerchiamo di rivedere questi punti principali:

- Liquidità
- Efficienza
- Solvibilità

- 1) Per **Liquidità** si intende, in Borsa, la possibilità di poter scambiare un qualsiasi Derivato (Future, Minifuture, Opzione) entro valori di *Spread* accettabile. Ciò significa che in qualsiasi momento sarà sempre possibile acquistare (o liberarsi di) uno Strumento entro valori di Mercato congrui ed accettabili.
- 2) Per **Efficienza** si intende la capacità del Mercato di assecondare le Regole del Mercato stesso. Più semplicemente, volendo fare riferimento allo Stacco dei Dividendi dei Titoli che compongono l'Indice Paniere, per **Efficienza** si deve intendere la possibilità da parte del Future di **scontare** a tutti gli effetti l'abbattimento (cioè: il decremento di valore teorico) dei Titoli Staccati.
- 3) Per **Solvibilità** si intende la **sicurezza di ciascun Partecipante** di essere garantito su qualsiasi posizione intrapresa (es: Sistema dei Margini CC&G e, più recentemente il cosiddetto Default Fund per coprire quella porzione di rischio, generata da variazioni estreme delle condizioni di mercato, non garantita dal sistema dei margini).

Gli attributi di **Liquidità, Efficienza e Solvibilità** costituiscono una garanzia molto importante e non sono caratteristici di tutti i Mercati.

Il nostro assistente Semplicio, ci aiuterà a riepilogare i concetti:



Oggi il 'Capo' mi sembra molto 'in cattedra'.  
Chissà che idee ha in testa? Boh?  
Lo conosco ... in questi casi so che è bene assecondarlo.  
Vediamo quello che riesco a fare !



Credo di avere capito: Mister Tally ha ricevuto molte richieste riguardanti il trading sul Dax tedesco, le Iso-Alpha, il cambio EurUSD e le Commodities. ... e allora diventa nervoso ... ma io conosco la soluzione. Adesso ve la spiego!

“... Sì, penso di aver interpretato bene lo stato d'animo del Capo.

Tea, ti prego, vieni in aiuto! ...”



Simplicio, sono qui in tuo soccorso! Hai ragione: Tally ha parlato per un anno intero di Opzioni sull'Indice e in questi giorni gli stanno chiedendo previsioni sul cambio Euro/Dollaro. E' vero: in questi casi so che si infastidisce!

“Per quanto ho potuto capire io, i Trading System e gli Studi dei Mercati sono e debbono essere **mirati**.

Vedete: ogni Mercato ha una propria **fisionomia** e quindi regole specifiche che non possono, gioco forza, essere confuse e attribuite ad altri Sottostanti.

Anch'io ho cercato a lungo di spiegare a quel 'testone' di mio marito Alfiero il concetto della Fisionomia dei Mercati, paragonandolo al soma-tipo di noi donne: voglio dire che ci sono quelle alte, quelle basse, quelle formose, quelle longilinee ... per non parlare delle bionde e delle more, delle mediterranee e delle scandinave.

Non è possibile di certo trovare regole in comune!

No, non è proprio possibile! ... di grazia se si riesce a “codificarne” almeno una, riconoscendone a priori le caratteristiche principali.

**Quello che ho capito è che il Trading System tenta di scovare la regola che sottende quello specifico Mercato, cioè quella particolare fisionomia.**

Alfiero, per esempio, si è innamorato di me perché nelle sue fantasie c'era posto per una donna ciociotta come me e così mi ha invitato al cinema, mi ha fatto la corte, mi ha offerta una bella cena all'agriturismo, insomma ha cercato di scoprirmi e di studiarmi per come io realmente sono.

Se Alfiero avesse avuto progetti con una bionda longilinea, allora si sarebbe comportato in modo completamente diverso ... ma Alfiero (a parte i suoi limiti) è un uomo fedele e mai e poi mai si sarebbe messo con un'altra ... ci avrebbe messo troppo tempo per conoscere, per capire, per acquisire tutte le informazioni che avrebbero potuto interessarlo.

Entriamo in una logica di 'inutili sprechi di energia' ... in altre parole, quello che voglio dirvi, è che Alfiero ora è contento di stare con me perché si è 'specializzato' su di me ... mi conosce

come le proprie tasche, sa interpretare i miei 'alti e bassi' e nei miei confronti ora possiede un 'sentiment' veramente molto preciso.  
Ma tutto ciò è vero perché anche io, come Borsa Italiana spa, sono assolutamente **affidabile**.  
Se così non fosse, Alfiero mi avrebbe certamente mollata ...".



Grazie Tea, il tuo esempio personale mi è stato di enorme aiuto.  
Io sono ancora "single" ma ti prometto che quando mi capiterà di affezionarmi a un Mercato, lo studierò fino in fondo, sempre quello, fino a conoscerlo alla perfezione!

Bene, gli amici hanno capito che non è più il caso di fare confusione, una volta per tutte: **ogni Sottostante avrà uno e un solo specifico Trading System.**

Vediamo di chiarire ancor meglio tramite la sovrapposizione di due Sottostanti differenti:

In blu il cambio Euro/Dollaro (EURUSD), in rosso lo Standard and Poors MIB (S&P/MIB).

Il periodo in esame è quello che va dal 2 agosto 2004 al 4 novembre 2005: un po' di tempo fa, ma le cose non cambiano.

I grafici non si sovrappongono per nulla: quello in rosso (S&P/MIB) presenta un quasi ininterrotto trend rialzista, quello in Blu (EURUSD) ha presentato una conformazione a "W ROVESCIATA" e ora ha imboccato la strada di un mercato trend ribassista.

Ma non è questo ciò che volevamo porre in evidenza: ormai è chiaro che ogni mercato ha un proprio andamento specifico.

Vediamo invece un'altra particolarità più importante: su entrambi i grafici è stata tracciata la stessa media mobile semplice a 55 giorni di Fibonacci (hatch = tratteggio).

Questo **Indicatore** è uno dei tantissimi che anche voi potrete plottare con Metastock, Tradestation o qualsiasi altro buon software di analisi tecnica.

Vediamo:

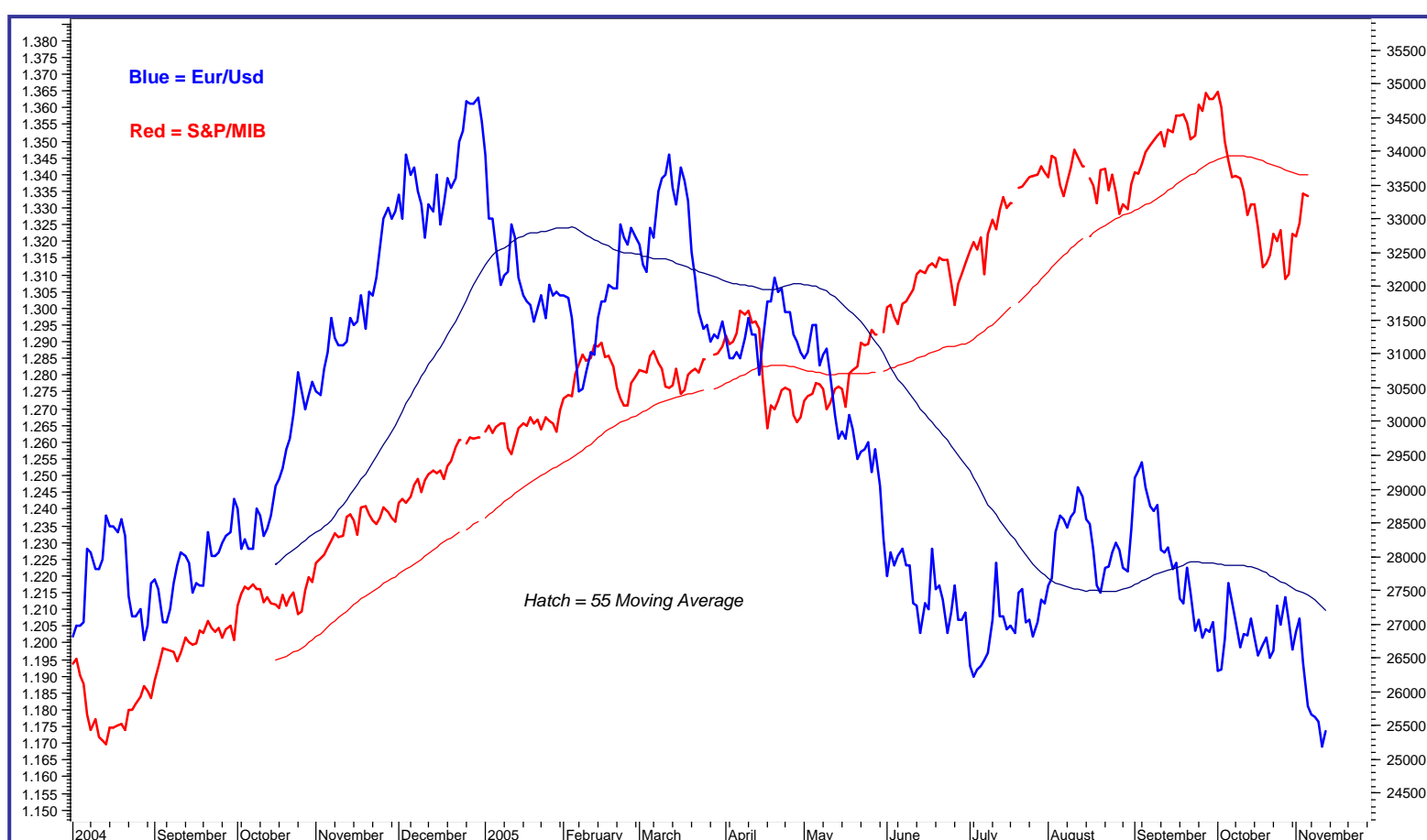

Partiamo dall'EURUSD (in blu).

Se provate a contare il numero delle volte in cui la linea tratteggiata **ha incrociato (cross)** il grafico **troverete circa il valore 10**.

Dico "circa" perché in qualche caso il cross non è tanto "nitido": per esempio il 19 agosto 2005 non si capisce bene se la media ha incrociato o no il suo grafico.

Ora guardiamo l'S&P/MIB (in rosso).

Qui i cross sono molti meno: solo **3**.

Ma che cosa significa tutto ciò?

Pensiamoci bene e facciamoci questa domanda: che cosa rappresenta realmente la media mobile semplice a 55 giorni? Perché proprio lei?

Andiamo con ordine.

La media mobile è uno strumento come un altro per **gestire un trend**, ammettendo comunque che il trend esista davvero.

Se avrete la voglia di riguardare la lezione - *Trading System: l'Equity Line del 24 marzo 2005* vi tornerà in mente che **più si allunga il valore della media (55 nel nostro caso) e più aumenta l'aspettativa della durata de Trend**.

Il valore 55 che abbiamo scelto è del tutto arbitrario per quanto taluni insistano con grande foga ad attribuire a questo numero un potere magico e soprannaturale ... così come il numero 144. Personalmente io nutro seri dubbi a questo proposito, salvo il fatto che il 55 (così come il 144) si ottiene sommando i due precedenti della serie, in questo modo: 1,2,3,5,8,13,21,34,**55**,89,**144** ... (potete riguardare i primi contributi sul Sito).

Fibonacci o non Fibonacci, l'unica cosa certa è il fatto che **quando una media mobile abbastanza "lunga" resta sempre (o quasi) al di sotto del grafico, allora possiamo affermare che il trend del Mercato è valido, forte e sostenuto (e ciò vale anche all'esatto contrario)**.

Oggi non ci interessa sapere quali realmente siano gli Indicatori Tecnici per scoprire se e quando il Mercato è in Trend, lo faremo più avanti.

Ciò che invece vogliamo realmente capire è quale sia il vero significato della **diversità dei numeri di cross ottenuti prima con l'EURUSD e poi con l'S&P/MIB: rispettivamente 10 e 3**.

Che cosa significa, a parità di tempo, un numero di **incroci** tanto diverso?

Se ci pensiamo bene, al momento possiamo affermare con assoluta certezza che la media a 55 giorni è un calcolo matematico imparziale, sempre lo stesso, applicato però a due mercati diversi.

Bene ... allora possiamo anche dire che la media a 55 giorni è un sistema di misurazione, una specie di "arbitro", un Vigile Urbano che fischia tutte le volte che superiamo i 50 in città.

Ma se è così, la conclusione è decisiva, cioè che la nostra media a 55 giorni altro non è – passatemi il linguaggio – che un valido **misuratore di fisionomia**.

E adesso siamo finalmente arrivati in porto con le nostre considerazioni: il fatto che i cross siano stati tanto diversi (10 contro 3) significa che le **fisionomie di EURUSD e S&P/MIB NON SONO AFFATTO PARAGONABILI**.

Perfetto: abbiamo finalmente trovato una regola per misurare le fisionomie: è sufficiente applicare la stessa media mobile ai due grafici e annotare i Cross: se il numero è lo stesso vuol dire che i due Mercati presi in esame si assomigliano e allora tutte le regole del Trading System studiato per il primo andranno certamente bene anche per il secondo.

E come corollario a tutte le nostre considerazioni abbiamo capito che coloro che si prodigano ad Operare su più Mercati (o addirittura sui singoli Titoli) servendosi della stessa Analisi Tecnica, oltre a sprecare tempo inutile, commettono un errore grossolano.

Il Mercato **IDEM** di Borsa Italiana è un Mercato perfetto, specie con le Opzioni: è liquido (chi ancora non ci crede può rivedere la lezione "Opzioni: conoscere i prezzi", è garantito da un Ente apposito (CC&G), è nostrano (molto meglio muoversi in casa nostra che non rivolgersi all'estero) e, specialmente, riflettendo l'andamento dell'Intero Paniere, sarà in grado di risentire in misura molto più ridotta dell'eventuale crollo di un qualsiasi Titolo componente.

Vi lascio ricordandovi l'importanza della **specializzazione** in tutti gli studi di Analisi Tecnica che farete. Oggi il Mondo è instabile e sono convinto che lo sarà sempre di più ... da qui la raccomandazione di non lasciarsi distrarre da facili e allettanti Sirene. A presto, ancora con nuove osservazioni sulle Opzioni.

*Francesco Caranti*

## OPT55 - Un Panel© in pratica.



... l'autore di questa domanda dice di essere "Il Tallysta più ottuso del Mondo" ... .. dice.

Nella Mail di Alessandro c'è una forte auto-ironia al punto da definirsi **ottuso** ... in realtà mi piacerebbe davvero che fossero tutti così attenti e precisi come lui.

Vediamo allora ciò che è realmente successo:

*" ... Foggia 23 dicembre ore 9,41*

*Ciao Francesco, ti prego di scusarmi ma mi sembra di essere entrato in un giro vizioso.*

*Mi stanno sorgendo certi dubbi, cerca di comprendermi: se costruissi le mie Strategie partendo da convinzioni sbagliate, tutto il mio lavoro si scioglierebbe come neve al sole (di questi tempi, poi !!!).*

*Allora, ti ricordi il Panel che ti ho inviato ieri? Beh, la cella in giallo "Dare/Avere in euro" mi diceva che la strategia messa in piedi mi portava in cassa 4.695 euro. Fin qui, tutto ok, perché è quello che bene o male ho incassato comprando e vendendo opzioni qua e là!*

*Ma il dubbio è sul grafico! Quest'ultimo (come pure ovviamente la riga T del Panel) mi indicava che nel caso in cui l'S&P/MIB a scadenza (gennaio) **avesse chiuso a 36.000 oppure oltre**, la perdita si sarebbe bloccata a **377 euro**.*

*Ecco il dubbio: **significa che avrei dovuto restituire alla CC&G 5.072 euro (4695 incassati + 377), oppure solo i 377 ?***

*Stanotte non ci ho dormito!*

*All'inizio mi era sembrato di capire che la CCG mi avrebbe addebitato i 5.072 euro (sempre con l'S&P/MIB di gennaio a 36.000 o superiore, è chiaro) e così ho chiuso la strategia pasticciona messa in piedi ... però adesso un tarlo nel cervello mi dice che forse ho commesso un grave errore: non sarà che il grafico mi dice il risultato a scadenza e ciò che ho incassato e/o pagato non c'entra più nulla?*

*Ho provato pure a simulare la situazione che avrei trovato il giorno della scadenza sulle opzioni ad una ad una, con il sottostante a 36.000 ... ma mi son perso!*

*Per darti la notizia completa, oggi ho chiuso con un utile di 1200 euro comunque, e questo è ok, ma 4.318 euro (4.695 incassati - 377 perdita massima) sono pur meglio di 1.200 ... o no?*

*Per favore, aiutami un po', così non sbaglio più!*

*Grazie se mi farai chiarezza.*

*Alessandro ..."*

Bene, ricominciamo tutto dall'inizio rimettendo le cose in ordine.

- a) Il 26 ottobre il TS **Tally-SP©** emette segnale d'acquisto (Long) quando il Sottostante è a **32.728**
- b) Alessandro guarda avanti e si rivolge alle Opzioni con scadenza **gennaio**
- c) Coerentemente alla strategia rialzista indicata dal Sistema, Alessandro **compra Call e vende Put** (secondo lo schema Q-Box da lui collaudato).

Questo:

32.728 Prezzo SP/MIB

PUT conditions:	STRIKE			
	31.500	32.000	32.500	33.000
When Long	1			-1
When Short				
	QUANTITY			

CALL conditions:	STRIKE			
	32.500	33.000	33.500	34.000
When Long	1			
When Short				
	QUANTITY			

Il portafoglio Opzioni di Alessandro, **all'inizio (26 ottobre – sottostante: 32.728)** era dunque questo:

**1 call gennaio 32500** lunga / valore: 830 punti  
**1 put gennaio 33000** corta / valore: 790 punti  
**1 put gennaio 31500** lunga / valore: 328 punti (a protezione della put 33000 corta).

Nota:

Se Alessandro (come invece vedremo) non avesse fatto altre operazioni la posizione sarebbe stata fantastica.

Infatti, ai valori attuali (agg. Al 28 dicembre ore 16,01 – S&P/MIB: 35886) la strategia avrebbe prodotto questi risultati:

call gennaio 32500: 3550

put gennaio 33000: 6

put gennaio 31500: 1

Risultato = ((3550 – 830) + (790 – 6) – (328 – 1)) x 2,5 = 7.942,50 euro.

Ma come purtroppo molte volte accade, la frenesia operativa ha preso via via il sopravvento invogliando Alessandro a comprare e a vendere ripetutamente anticipando e contraddicendo le ferree indicazioni del Sistema.

E, suo malgrado, Alessandro si è ritrovato con una posizione un po' pasticciata.

Questa:

A)	Centatura :	35000	Commiss in Euro:		6,00	Dare/Avere in Euro:		4.695										
B)	STRIKE:	30000	30500	31000	31500	32000	32500	33000	33500	34000	34500	35000	35500	36000	36500	37000	37500	
C)	+ CALL								1	1		1	1					
D)									1875	452		300	208					
E)		-2835	-2835	-2835	-2835	-2835	-2835	-2835	-2835	-2335	-1335	-335	1165	3165	5165	7165	9165	
F)	- CALL					1				3								
G)						2765				426								
H)		4043	4043	4043	4043	4043	4043	3543	3043	2543	2043	43	-1957	-3957	-5957	-7957	-9957	
K)	Tot Euro	2972	2972	2972	2972	2972	2972	1722	472	472	1722	-778	-2028	-2028	-2028	-2028	-2028	
L)	+ PUT								1	1								
M)									515	970								
N)		6515	5515	4515	3515	2515	1515	515	-485	-985	-1485	-1485	-1485	-1485	-1485	-1485	-1485	
P)	- PUT					1								1				
Q)						180							1975					
R)		-5845	-4845	-3845	-2845	-1845	-1345	-845	-345	155	655	1155	1655	2155	2155	2155	2155	
S)	Tot Euro	1651	1651	1651	1651	1651	401	-849	-2099	-2099	-2099	-849	401	1651	1651	1651	1651	
T)	TOTALE	4623	4623	4623	4623	4623	3373	873	-1627	-1627	-377	-1627	-1627	-377	-377	-377	-377	
U)	STRIKE:	30000	30500	31000	31500	32000	32500	33000	33500	34000	34500	35000	35500	36000	36500	37000	37500	
		TOTALE OPERAZIONI MIBO :											12					

**Nota:**

**L'esempio è stato realizzato con Panel®, software allegato alla pubblicazione "Guida al Trading con le Opzioni" di Francesco Caranti, Francesco Caranti Editore).**

Compra e vendi, vendi e compra, il nostro amico il 23 dicembre si ritrova con un portafoglio di ben 12 Opzioni (riga U):

- 4 call comprate
- 4 call vendute
- 2 put comprate
- 2 put vendute

Per quanto assurdo possa sembrare, la call 32500 che nel portafoglio iniziale era comprata, ora risulta venduta allo scoperto.

La struttura superiore (Call in giallo) assomiglia a una indefinita Bear Call Spread mescolata a una Sell Butterfly con cuspide a 34500.

La struttura inferiore (Put in grigio chiaro) è chiaramente una Buy Condor.

Da notare che le operazioni NON sono state contestuali dato che i prezzi ai vari strikes si riferiscono a giorni di Borsa diversi.

La riga T evidenzia una situazione un po' particolare:

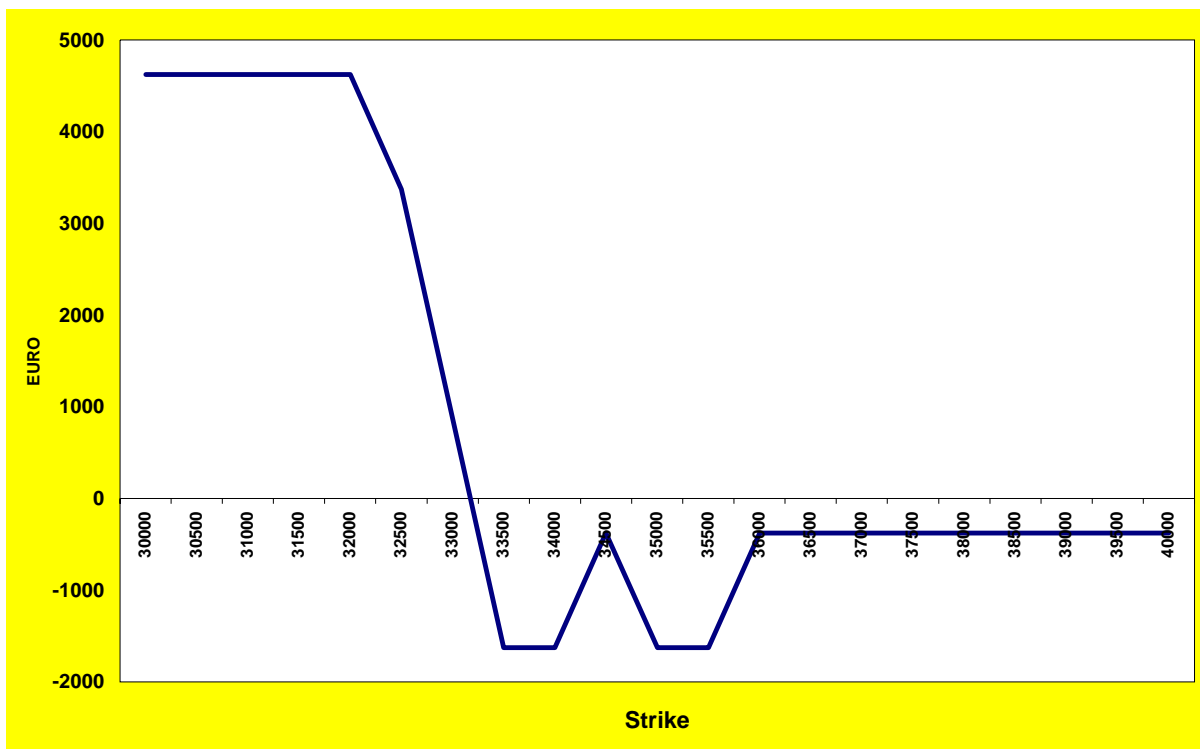

E come Alessandro dice nella sua Mail, dal valore 36000 in poi la perdita è costante a 377 euro.

Ma il dubbio del nostro amico riguarda il rapporto tra questi 377 euro di perdita e i 4695 euro della cella "Dare/Avere" in alto a destra.

Ed ecco la domanda: **"se il 20 gennaio (scadenza delle Opzioni) il sottostante si trovasse a 36000 punti esatti, quanto realmente avrei perso / guadagnato ? 4695 Euro, oppure solo 377 o magari la somma 5072?"**.

**Detto in altre parole: che cosa rappresentano realmente i 4695 euro della cella "Dare/Avere" ? Sono soldi che ho già incassato e che dovrò in parte rifondere oppure no?**

Per rispondere a questa domanda ho preparato un foglio Excel nel quale, per ogni Strike soggetto alle operazioni di Alessandro, sono evidenziate le quantità di Opzioni comprate e vendute.

Il totale di questo foglio darà il valore esatto di quanto io restituire alla Cassa di Compensazione a seguito delle mie operazioni.

Per esempio, la prima riga (Call 32500 -1) evidenzia una perdita di 3500 punti rispetto al valore di riferimento 36000 (è cioè il mio debito contratto dalla vendita della call 32500 allo scoperto).

Ecco l'Excel:

* Credito / Debito di una Strategia Sintetica *				
			Scadenza teorica: 36000	
<b>PUNTI</b>				
			Da pagare	Incassati
Call	32500	-1	-3500	
Call	33000			
Call	33500	1		2500
Call	34000	1		2000
Call	34500	-3	-4500	
Call	35000	1		1000
Call	35500	1		500
Put	32000	-1	0	0
Put	32500			
Put	33000			
Put	33500	1	0	0
Put	34000			
Put	34500	1	0	0
Put	35000			
Put	35500			
Put	36000	-1	0	0
<b>TOTALE:</b>			<b>-8000</b>	<b>6000</b>
a)	Saldo in Punti		-2000	
b)	Saldo in Euro		<b>-€ 5.000,00</b>	
c)	Dare/avere LORDO del Panel:		€ 4.695,00	
d)	Commissioni:		€ 72,00	
e)	Dare/avere NETTO del Panel:		<b>€ 4.623,00</b>	
b + e)	<b>QUADRATURA:</b>	<b>Panel©</b>	<b>-€ 377,00</b>	
		<b>( RIGA "T" )</b>		

Sommando i debiti (in Rosso) e i crediti (in Verde) si ottiene uno sbilancio finale di -2000 punti (derivanti da 8000 punti a debito e 6000 a credito).

Il valore "-2000" è riportato nel totale a).

In b) abbiamo il corrispondente in Euro (- 5.000,00 €).

Ma dal Panel (Dare/Avere Euro) riscontriamo che l'INSIEME DELLE OPERAZIONI VIA VIA SVOLTE, ha portato un utile di 4695 euro, valore che riportiamo in c).

Fin qui possiamo dire che la contabilità delle operazioni ha prodotto una perdita di 5000 euro (che sarà automaticamente restituita alla scadenza) e un utile di 4695 derivante dalla compravendita dei rispettivi premi delle Opzioni.

Se poi togliamo anche le commissioni pagate (12 operazioni a 6 euro ciascuna), otteniamo 4623 euro che, rispetto ai 5000 da restituire fanno esattamente 377.

**Conclusione: se il valore di riferimento dell'S&P/MIB al 20 gennaio sarà 36000 e se Alessandro lascerà intatta questa struttura la sua perdita definitiva ammonterà a 377 euro.**

Come avete visto da questo esempio un po' macchinoso ma comunque – purtroppo – reale, la confidenza con le Opzioni non è mai troppa.

Vi confermo che le OSPMIB sono strumenti meravigliosi e affascinanti a patto – però - di conoscerle alla perfezione.

**E ciò che abbiamo imparato in questa lezione è che i Trading System vanno seguiti alla lettera, con calma e tantissima pazienza perché la Borsa premia sempre la disciplina.**

Ora però vi lascio col dubbio dell'ultima parte della mail di Alessandro: come mai, in effetti, lui ne sia uscito vincente con 1200 euro di Gain?

Miracoli delle Opzioni o, come al solito, perfetti incroci matematici di Borsa?

Lo scopriremo nella prossima lezione.

*Francesco Caranti*